



AMAZONE

Charrue semi-portée ***Tyrok***



Charrue semi-portée Tyrok

Dans le sillon ou hors-raie – Une charrue qui définit de nouvelles références



❗ « La qualité du labour de la Tyrok nous a impressionné. »
(Magazine profi – Test « Vraiment du bon travail... » 05/2023)

❗ « La Tyrok 400 6+1 V AMAZONE offre comparativement un bon rapport qualité-prix. »
(Magazine profi – Test « Vraiment du bon travail... » 05/2023)

Avec la nouvelle charrue Tyrok et Tyrok OL (hors raie), AMAZONE propose des avantages uniques pour votre exploitation. Le nouveau versoir SpeedBlade autorise une vitesse maximale avec une usure minimale. Simultanément, la poutre rectangulaire et robuste garantit une profondeur de travail constante sur toute la largeur. Ses 6 à 9 corps garantissent un rendement horaire élevé. L'option de labour hors-raie permet de travailler en respectant encore davantage le sol.



| | Page |
|---------------------------------------|------|
| Charrues AMAZONE | 4 |
| Vos avantages d'un seul coup d'œil | 6 |
| Charrue semi-portée Tyrok et Tyrok OL | 8 |
| Attelage de la Tyrok | 10 |
| Poutre | 12 |
| Déport | 14 |
| Versoir SpeedBlade | 16 |
| Procédé de trempe ©plus Pointes | 18 |
| Choix de versoirs AMAZONE | 20 |
| Sécurité à déclenchement | 22 |
| Réglage de la largeur de travail | 24 |
| Roue | 26 |
| Equipements | 28 |
| Rouleaux | 30 |
| Charrue semi-portée Tyrok Onland | 32 |
| Service AMAZONE | 34 |
| Caractéristiques techniques | 36 |

Charrues AMAZONE

Pour une agriculture résiliente



Le labour aujourd'hui

La charrue est le symbole de l'agriculture. Avec la sélection des semences, la fertilisation et la protection phytopharmaceutique, la préparation du sol est décisive pour le succès de la culture. La durabilité et l'efficacité élevées lors de la réalisation du travail sont les facteurs majeurs sur lesquels la conduite de culture sera également mesurée désormais.

Il faut tendre vers une gestion durable du sol, une augmentation de la productivité par mètre carré et une construction conçue pour une rentabilité élevée. Outre la préparation simplifiée du sol, couplée à des solutions de semis rapide, l'utilisation de la charrue conserve une place prépondérante dans notre agriculture.

Les charrues AMAZONE se caractérisent par leur robustesse, leur qualité de travail élevée, leur adaptation optimale aux exigences spécifiques du terrain et leur rentabilité maximale.

Vos avantages :

- ✔ Harmonisation individuelle de la charrue en fonction des exigences respectives
- ✔ Réglage ultra simple et utilisation confortable
- ✔ Longévité élevée grâce au mode de construction robuste

La méthode de travail est décisive !

Ce n'est pas la philosophie, mais le bon choix en matière de conduite de culture qui est décisif pour le succès. La méthode de semis conventionnelle avec labour préalable reste largement répandue. Dans ces conditions et en prenant en compte les conditions cadre qui sont constamment modifiées, telles que par exemple les prix des produits, la production d'énergie, la réduction des surfaces en jachère etc., de nombreuses exploitations pratiquent en parallèle la méthode de culture conventionnelle et le semis mulch, la fonction de la charrue garantissant le rendement est ici très appréciée.



Avantages des systèmes de culture conventionnels

- ✔ Lutte mécanique efficace contre les adventices par privation de lumière, lutte efficace contre les pousses en bordure
- ✔ Réchauffement plus rapide et meilleure aération du sol pour les cultures nécessitant de la chaleur
- ✔ Unique mesure de préparation du sol sur les terrains saturés d'eau
- ✔ Réduction des risques d'infection de la culture suivante
- ✔ Accélération de l'activité de décomposition dans le sol par la concentration/l'enrichissement en oxygène
- ✔ Lutte mécanique contre les parasites sensibles aux rayons ultraviolets, les limaces et souris



Charrues semi-portées Tyrok et Tyrok Onland

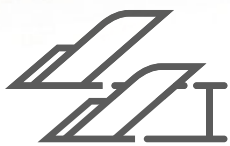

33 – 55 cm/corps

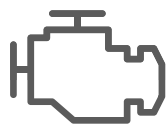

Jusqu'à 400 CV



Jusqu'à 10 km/h



6 à 9 corps

Récapitulatif de vos avantages :

- + Profondeur de travail précise sur toute la longueur de la charrue grâce à la robuste poutre rectangulaire
- + **AutoAdapt** – Ajustement précis, automatique du déport de premier corps en cas de modification de la largeur de travail
- + Les versoirs **SpeedBlade** uniques en leur genre avec étrave agrandie et procédé de trempe ©plus permettent d'augmenter la vitesse et de réduire l'usure
- + Processus de demi-tour rapides tout en préservant le matériel grâce à l'amortissement de fin de course hydraulique deux niveaux – **SmartTurn**
- + La roue grand diamètre assure la régularité de la profondeur de travail et un respect optimal du sol
- + Sécurité maximale et confort de transport routier grâce à la suspension de la roue équipée en standard
- + Poste de réglage central **SmartCenter** au niveau de l'attelage de la charrue pour des interventions rapides

Autres avantages de la Tyrok Onland :

- + Conversion sans outil entre le mode en raie et le mode hors-raie par une simple intervention
- + Réduction automatique du centre de gravité au retournement

POUR PLUS D'INFORMATIONS

www.amazone.fr/tyrok



FILM PRODUIT

Voir plus

Bien conçues jusque dans les moindres détails

Charrues semi-portées Tyrok et Tyrok OL



Une large gamme

Avec les Tyrok, AMAZONE propose des charrues semi-portées dotées de 6, 7, 8 ou 9 corps et d'un réglage mécanique ou hydraulique de la largeur de travail de 33 cm à 55 cm. Conçue pour des conditions d'utilisation exigeantes. Grâce à sa simplicité d'utilisation et de réglage, la Tyrok est une charrue robuste offrant un confort élevé. La version Tyrok OL permet un labour hors-raie ou si besoin dans le sillon.

Caractéristiques :

- ✔ 6, 7, 8 ou 9 corps
- ✔ Pour tracteurs jusqu'à 400 CV
- ✔ Robuste poutre de bâti : 200x150x10 mm
- ✔ Réglage hydraulique du déport en standard
- ✔ Sécurité de surcharge par boulon de cisaillement ou hydraulique



Tyrok 400 VS

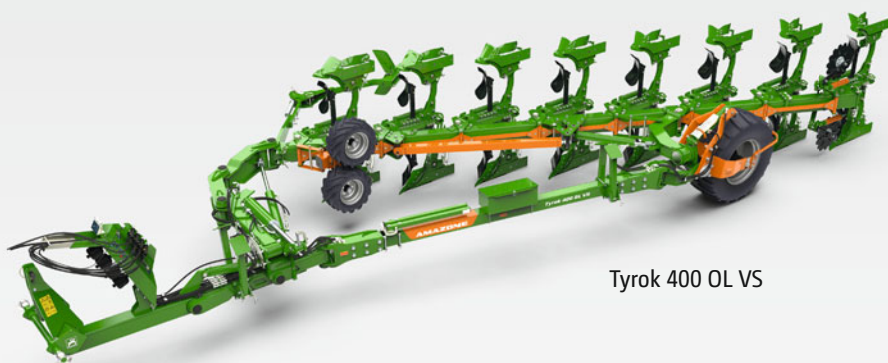

Tyrok 400 OL VS



Récapitulatif des modèles Tyrok :

| | Corps de labour | Distance entre pointes (cm) | Hauteur sous châssis (cm) | Réglage de la largeur de travail (cm) largeur de travail manuelle | Réglage de la largeur de travail (cm) largeur de travail hydraulique | Sécurité de surcharge |
|-----------------------------------|-----------------|-----------------------------|---------------------------|---|--|-------------------------------|
| Tyrok 400 / Tyrok 400 OL | 6 | 100 | 80/85 | 35/40/45/50 | - | Boulon de cisaillement |
| | 7 | | | | | |
| | 8 | | | | | |
| | 9 | | | | | |
| Tyrok 400 S / Tyrok 400 OL S | 6 | 100 | 80 | 35/40/45/50 | - | Sécurité non-stop hydraulique |
| | 7 | | | | | |
| | 8 | | | | | |
| Tyrok 400 V / Tyrok 400 OL V | 6 | 100 | 80/85 | - | 33 à 55 | Boulon de cisaillement |
| | 7 | | | | | |
| | 8 | | | | | |
| Tyrok 400 VS / Tyrok 400 OL VS | 6 | 100 | 80 | - | 33 à 55 | Sécurité non-stop hydraulique |
| | 7 | | | | | |
| | 8 | | | | | |

Réglage confortable – Travail précis

Attelage de la Tyrok



❗ « Tout les flexibles sont proprement disposés sur la machine et les branchements sont explicites. »

(Magazine profi – Test « Vraiment du bon travail... » 05/2023)

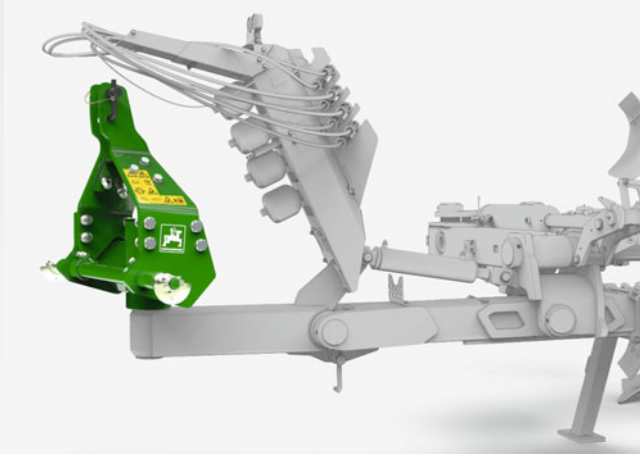

Tête d'attelage de la Tyrok

Tête d'attelage optimisé

Le châssis de la Tyrok offre un attelage parfait au tracteur tout en minimisant l'usure. La tête d'attelage rotative à 180° permet une réduction de la traction latérale et une économie de carburant inhérente. Simultanément les deux possibilités d'attelage en position haute et en position basse assurent une flexibilité maximale pour les catégories 3, 4N et 4. La Tyrok peut aussi être équipée en option d'un report de charge. Pour renforcer la traction du tracteur, un deuxième vérin hydraulique reporte du poids sur l'essieu arrière. La force de traction est ainsi maximale et la consommation de carburant réduite.

SmartTurn – Une rotation très rapide et en douceur !

Grâce aux butées d'amortissement de fin de course à deux positions, le processus de rotation de la charrue est ralenti juste avant la fin de course. Lorsque le vérin rentre, on a donc un effet d'amortissement pour préserver le matériel. Il n'est pas nécessaire de faire des compromis au niveau de la durée. Le processus de retournement se termine en douceur en seulement 10 secondes environ.

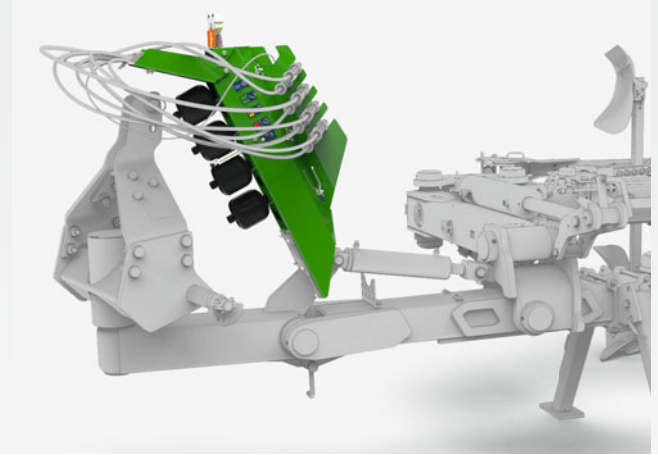

SmartCenter sur la Tyrok

SmartCenter pour un réglage confortable

Le rangement de flexibles facilite l'acheminement parfait de ceux-ci jusqu'au tracteur. Par conséquent, rien ne s'oppose à un attelage rapide de la charrue. En outre toutes les fonctions hydrauliques peuvent être pilotées directement sur le SmartCenter. Le réglage de la charrue se fait donc confortablement, directement sur la zone avant de la machine.

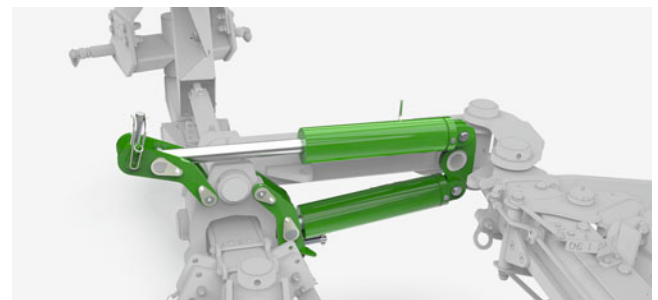

Vérin de retournement



Poutre

Stabilité sans aucun compromis



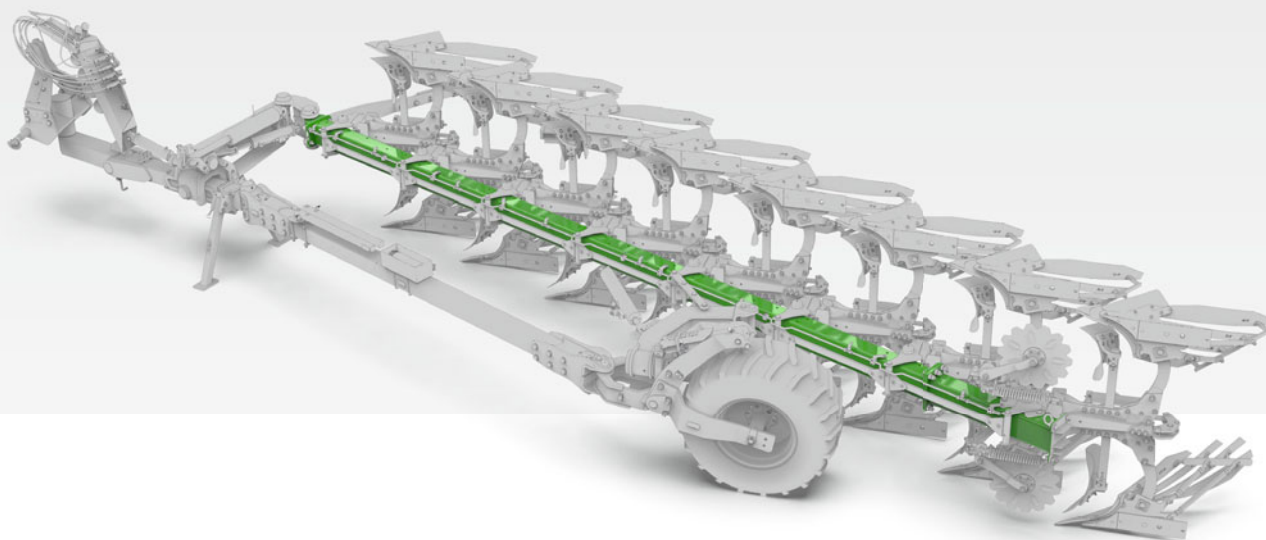

Poutre – Une stabilité parfaite

Grâce à la poutre rectangulaire aux dimensions 200x150x10 mm, le risque de torsion de la poutre est minimisé, même en cas de charge lourde et de sol dur. La stabilité du châssis interrompt toute flexion possible, assurant une profondeur de travail constante sur toute la largeur de travail. Simultanément le bâti peut être encore plus sollicité grâce à sa forme rectangulaire. La hauteur sous châssis est de 80 cm, disponible également en 85 cm en option avec une sécurité par boulons de cisaillement.

Avantages majeurs :

- ✔ Châssis très robuste grâce à sa poutre massive
- ✔ Retourne confortable et en douceur
- ✔ Sécurité durant les déplacements routiers
- ✔ Profondeur de travail constante de tous les corps grâce à la robuste poutre de châssis
- ✔ Flexibilité élevée du nombre de corps de labour
- ✔ Hauteur sous châssis 80 cm (85 cm en option pour une sécurité boulons de cisaillement)

Polyvalence renforcée

Le mode de construction simple et simultanément robuste de la Tyrok permet un système de bâti extensible. Ainsi un corps de labour supplémentaire est ajouté ou retiré très rapidement.

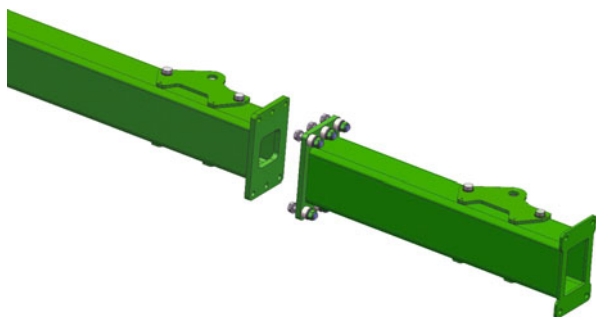

Système de châssis extensible avec bride

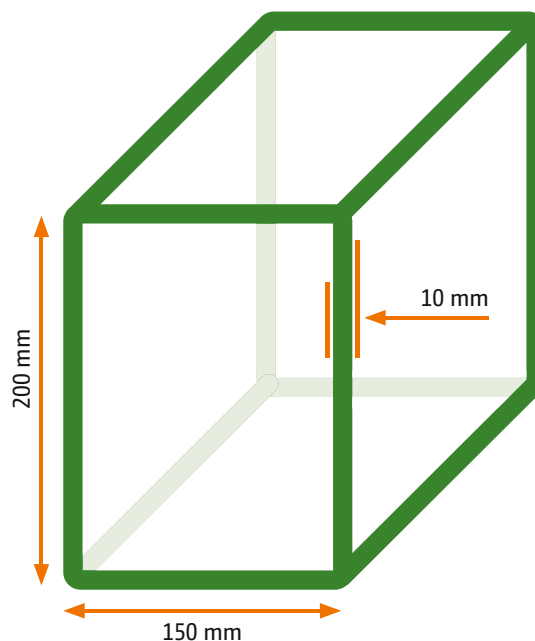

Coupe de la poutre

Déport

Un réglage toujours correct



AutoAdapt – Adaptation automatique de déport en cas de modification de largeur de travail

L'adaptation automatique de déport en cas de modification de largeur de travail permet de réaliser une reprise de raie parfaite, même en conditions hétérogènes. Le réglage hydraulique du déport en standard assure la sécurité de fonctionnement quelles que soient les conditions. Simultanément il est possible de réagir rapidement et confortablement aux conditions variables, car la prise de raie du premier corps peut être ajustée, même durant le travail. Cette action est à commande hydraulique. Cela permet de répondre à des distances « entre pneus » d'1,20 m à 1,60 m.

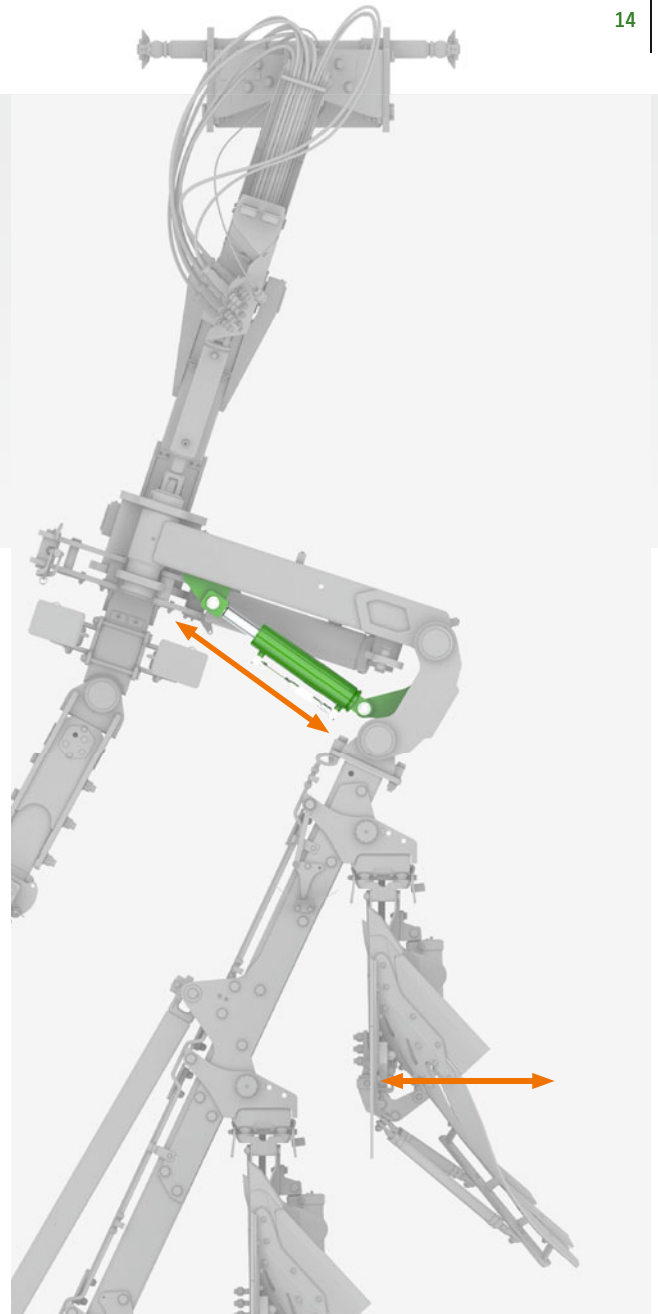

Système de cinématique intelligent pour un ajustement de la largeur de prise de raie

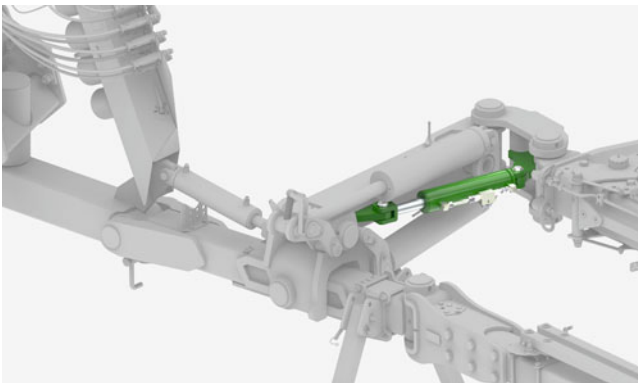

Vérin hydraulique pour le réglage de la largeur de prise de raie

Vos avantages avec AutoAdapt :

- ✔ Adaptation simple et confortable du déport à la largeur de travail
- ✔ Reprise précise
- ✔ Système robuste et résistant à l'usure pour le réglage de base
- ✔ Rapidité de réaction, même durant le travail par un pilotage direct du premier corps
- ✔ Résultat de travail parfait, même sur des sols hétérogènes, sur les pentes ou en changeant de tracteurs

Versoirs SpeedBlade

Nouvelle conception du versoir



SpeedBlade

Cadence maximale – usure minimale

SpeedBlade – Les nouveaux versoires novateurs

Les nouveaux versoires SpeedBlade avec étrave brevetée extra dimensionnée et procédé de trempe ©plus garantissent une usure nettement réduite et des vitesses d'avancement élevées. Durant le labour, le point d'usure se reporte plus vers l'arrière en raison des vitesses d'avancement toujours plus rapides. Comme l'étrave de versoir est de petite taille sur les corps de labour conventionnels, l'usure commence directement sur le versoir à des vitesses plus élevées. Grâce à l'étrave de versoir AMAZONE largement dimensionnée et brevetée, il suffit de la remplacer une fois usée plutôt que le versoir entier. On évite ainsi le remplacement long et coûteux du versoir complet.



Versoires SpeedBlade avec grande étrave brevetée et procédé de trempe ©plus

Versoires SpeedBlade avec étrave AMAZONE brevetée

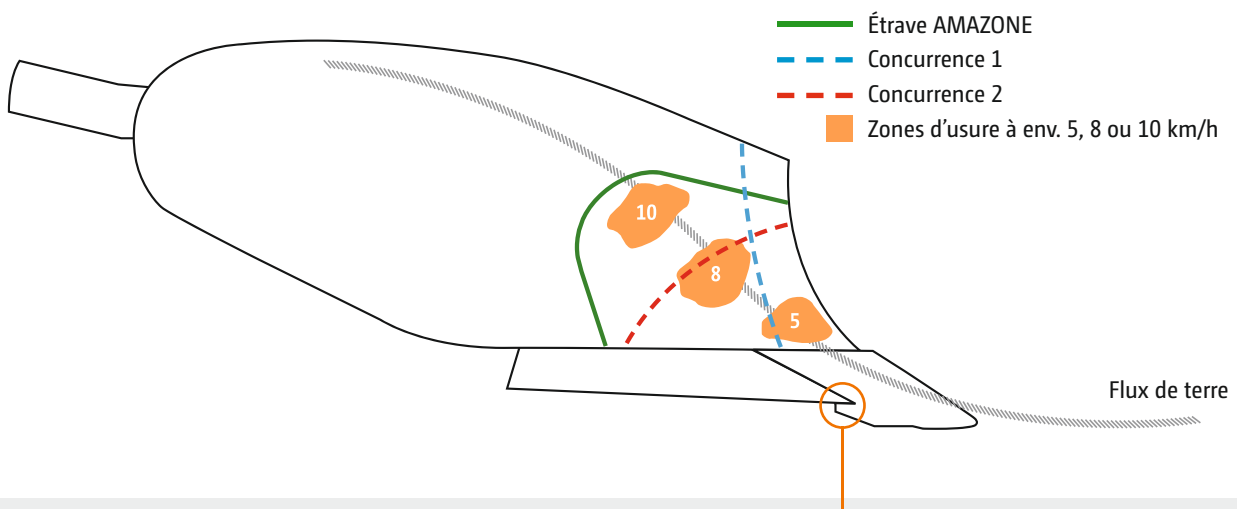

Versoires SpeedBlade U 40

La pointe recouvre le soc :

- ✔ La jonction soc-pointe est ainsi protégée par la pointe
- ✔ Les plantes, ficelles, câbles ou racines ne peuvent pas s'accrocher

Procédé de trempe ©plus

La meilleure qualité pour une longévité élevée des pièces d'usure

Le procédé de trempe ©plus – Le savoir-faire du traitement thermique

La fabrication des pièces d'usure pour la préparation du sol remonte à une décennie d'histoire. Un développement continu des matériaux et de la technologie de production, ainsi que notre savoir-faire en matière de traitement thermique sont le fondement d'une qualité exceptionnelle des pièces d'usure de la charrue.

Le carbone sous sa forme la plus pure, de même que le diamant, sont les matériaux les plus durs que la nature produise. En introduisant le carbone en plus, les pièces d'usure ©plus sont nettement plus dures et leur longévité est renforcée. Grâce à son procédé de trempe unique en son genre, AMAZONE atteint par exemple sur la face avant du versoir une dureté très importante ce qui signifie une résistance exceptionnelle à l'usure. La face arrière reste relativement souple et de ce fait également extrêmement solide et résistante aux chocs.

Avantages du procédé de trempe ©plus :

- Durabilité prolongée
- Résistance élevée aux chocs
- Facile à tirer
- Consommation de carburant réduite
- Glissement de la terre amélioré grâce à une surface plus lisse

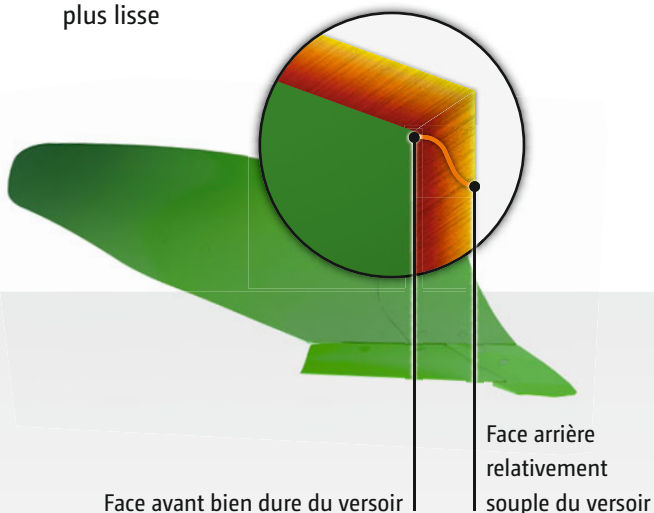

Poutres en acier à résistance élevée pour une longévité renforcée

Sur toutes les charrues AMAZONE, les poutres sont en acier spécial à résistance élevée. L'épaisseur importante de la paroi offre en plus de la stabilité de l'ensemble du bâti, également une solidité exceptionnelle de tous les raccords vissés, l'épaisseur importante de la paroi évite les perforations et les déformations du tube dans la zone des raccords vissés. Les poutres sans aucune soudure représentent une autre particularité d'exécution.

Section de versoir – Comparaison des différents procédés

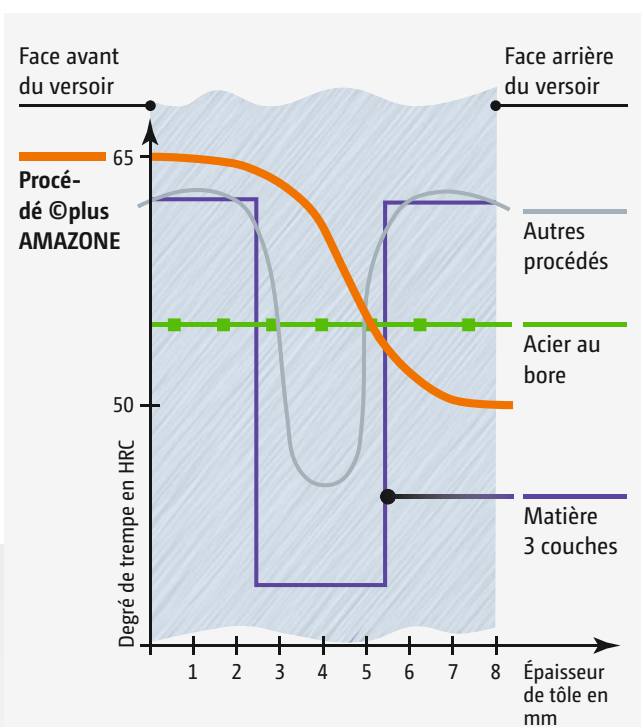

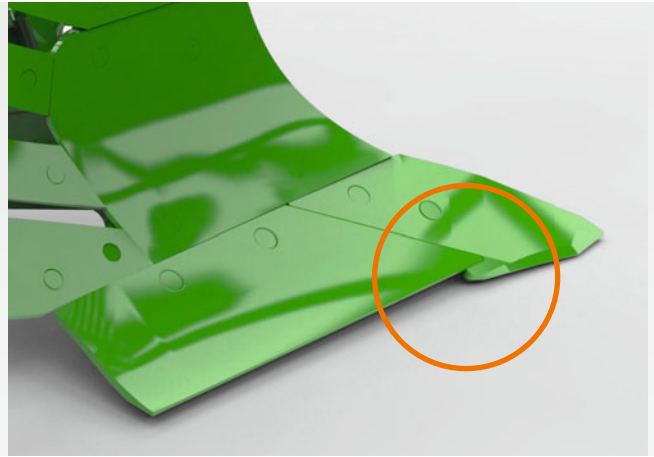

Recouvrement du soc par la pointe

Pointes – Une pointe en adéquation parfaite à chaque chantier

Avantages des différentes pointes :

Pointe intégrée :

- ✔ Profil tuilé à l'avant pour une bonne pénétration dans le sol
- ✔ La pointe recouvre la lame
- ✔ Peu tirant grâce à la transition lisse entre la pointe et l'étrave de versoir

Pointe HD intégrée :

- ✔ Profil tuilé à l'avant pour une bonne pénétration dans le sol
- ✔ Rechargée à l'arrière
- ✔ Pour une durabilité exceptionnelle
- ✔ Peu tirant grâce à la transition lisse entre la pointe et l'étrave de versoir

Pointe S HD intégrée :

- ✔ Plus étroite à l'avant et plus fortement tuilée pour une excellente pénétration dans le sol
- ✔ Rechargée à l'arrière
- ✔ Pour des conditions particulièrement difficiles et des durées de vie importantes
- ✔ Peu tirant grâce à la transition lisse entre la pointe et l'étrave de versoir



Pointe HD intégrée



Pointe intégrée



Pointe S HD intégrée

Pointe intégrée – Limiter la demande de traction et l'usure

La pointe vient protéger le soc et son montage n'est pas en sur-épaisseur, les phénomènes d'usure sont ainsi limités. Grâce à cet assemblage, les résidus de plantes, les ficelles ou les racines ne risquent pas de s'accrocher dans le corps de labour.

Versoir claire-voie – Pour réduire la demande de puissance

Le versoir claire-voie évite, en raison de sa construction, que la terre reste collée en dessous du corps. La demande de traction est donc plus faible. Simultanément le support réglable du versoir à claires-voies renforce la stabilité.



Choix de versoirs AMAZONE

Fiable et peu tirant





| Corps de labour | U 40 | STU 40 | STW 35 | W 35 | WXL 35 | S 35 |
|--------------------------------------|----------|----------|----------|----------|----------|----------|
| Profondeur de travail min. env. (cm) | 18 | 18 | 18 | 15 | 15 | 15 |
| Profondeur de travail max. env. (cm) | 35 | 35 | 30 | 30 | 28 | 30 |
| Largeur de travail max. env. (cm) | 55 | 55 | 50 | 50 | 55 | 50 |
| Adapté | - ○ + ++ | - ○ + ++ | - ○ + ++ | - ○ + ++ | - ○ + ++ | - ○ + ++ |
| Sol léger, collant (tourbe) | | | | | | |
| Sol léger (sable) | | | | | | |
| Sol moyen | | | | | | |
| Sol lourd | | | | | | |
| Sol très lourd (glaise) | | | | | | |
| Travail en pente | ● | ● | ● | ● | ● | ● |
| Émiettement, émottage | ● | ● | ● | ● | ● | ● |
| Dégagement du fond de raie | ● | ● | ● | ● | ● | ● |
| Puissance absorbée | ● | ● | ● | ● | ● | ● |
| Retournement du sol | ● | ● | ● | ● | ● | ● |

Adapté :
 ++ Très bien adapté
 + Bien adapté
 ○ Adapté
 - Moins bien adapté

Sécurité de surcharge

Toujours du côté de la sécurité



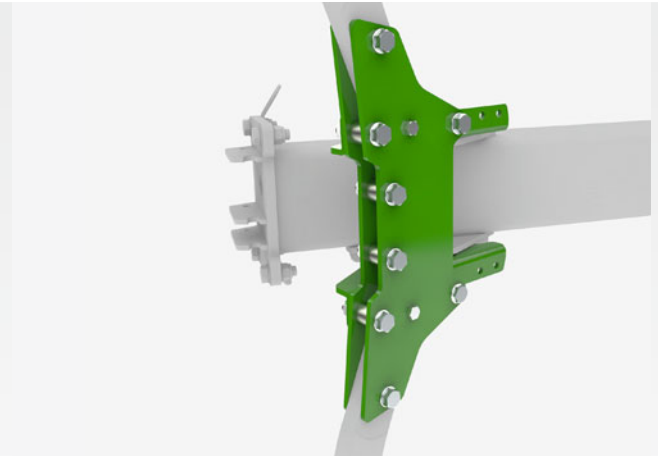
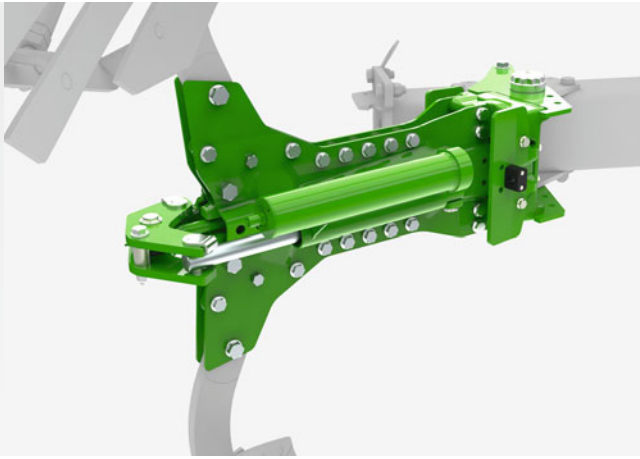

Sécurité non-stop hydraulique

La sécurité non-stop hydraulique est dotée par principe, sur chaque paire de corps, d'un vérin hydraulique avec accumulateur hydraulique rempli d'azote et directement relié. En cas de déclenchement, le corps pousse via le vérin hydraulique un piston dans l'accumulateur. Le gaz est comprimé et ramène automatiquement le corps en position initiale une fois l'obstacle franchi. Il est possible de choisir entre la sécurité non-stop hydraulique standard avec réglage décentralisé ou en option un réglage centralisé pour un réglage confortable et rapide de la pression de déclenchement de tous les corps.

Vos avantages

- ✔ Adaptation facile et simple de la force de déclenchement
- ✔ Mode de fonctionnement régulier qui préserve le matériel
- ✔ Rotules et coussinets sphériques remplaçables
- ✔ Vis de cisaillement supplémentaire fournie de série

Déclenchement contrôlé

La force agissant sur le corps de labour est déterminée par de nombreux facteurs. La force de déclenchement adéquate est très importante pour que le corps soit bien dans le sol, mais que les pierres ne soient pas remontées. La sécurité de surcharge hydraulique permet un réglage confortable.

Sécurité à boulon de cisaillement

Le boulon de cisaillement représente la solution standard éprouvée. En cas de sollicitation, le boulon de cisaillement se rompt au niveau du point prévu et le corps de labour s'efface face à l'obstacle en pivotant vers le haut. Les forces de déclenchement élevées du boulon de cisaillement permettent une utilisation également sur les sols lourds et durs.

Vos avantages

- ✔ Force de cisaillement 6 200 kg
- ✔ Cisaillement précis grâce aux plaques à bride double trempées

Contrairement à certains autres fabricants, la pression de déclenchement diminue à mesure que la hauteur relevage augmente. Un retour en douceur et sans dommage du corps dans le sol peut ainsi être assuré.

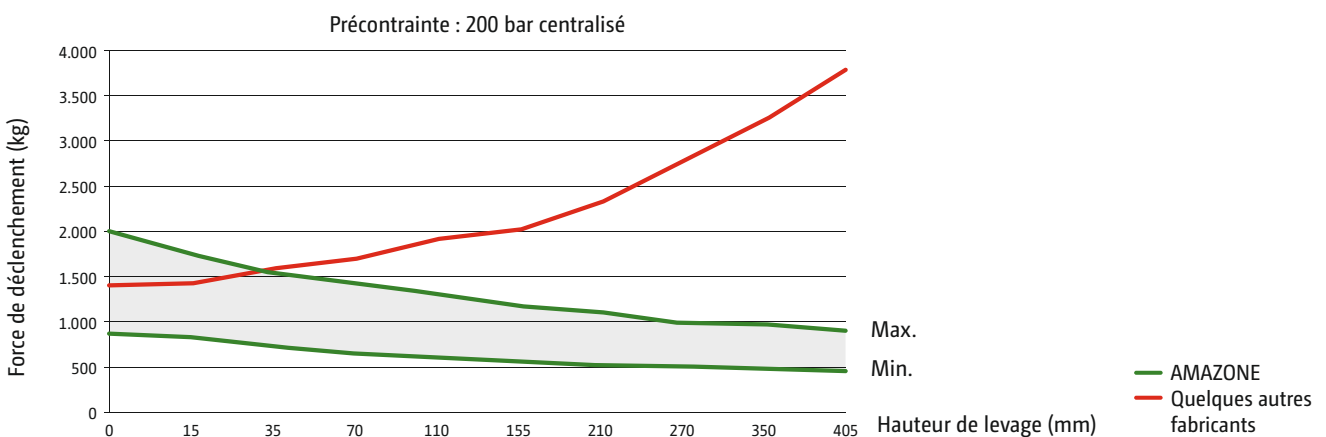

Réglage de la largeur de travail

Précis et confortable



❗ « Avec deux broches pour l'inclinaison, des clips pour le vérin de limitation de la profondeur sur la roue d'appui et le réglage hydraulique de déport et de la largeur de travail, y compris des échelles durables et bien lisibles, tout est ici presque parfait. »

(Magazine profi – Test « Vraiment du bon travail... » 05/2023)

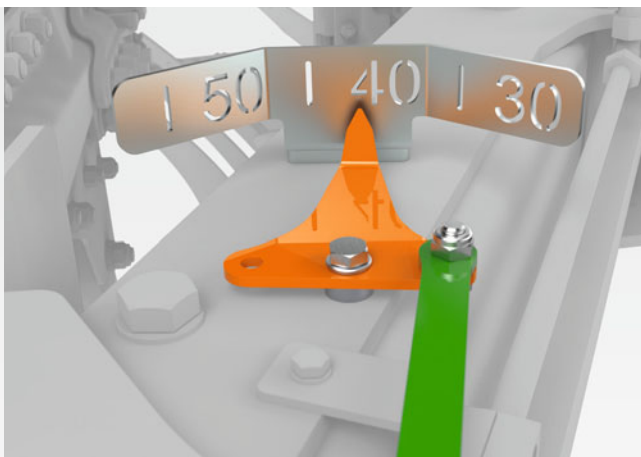

Réglage hydraulique de la largeur de travail



Réglage mécanique de la largeur de travail

Tyrok V – Hydraulique et confortable

Sur toutes les charrues Tyrok-V, le réglage de la largeur de travail est continu et hydraulique depuis le siège du tracteur. Un affichage bien visible, composé d'une échelle graduée et d'un repère, informe le conducteur de la largeur de travail réglée. Grâce à la cinématique intégrée de la Tyrok V, le point de traction, la largeur de travail du premier corps, tous les outils en amont et la roue sont aussi réglés simultanément automatiquement.

Avantages de la Tyrok V

- ✔ Largeur de travail variable de 33 cm à 55 cm par corps
- ✔ Adaptation automatique du déport avec le réglage de la largeur de travail grâce à AutoAdapt
- ✔ Aucun ajustement nécessaire
- ✔ Travail confortable et rapide

Tyrok – Manuellement simple

En standard la largeur de travail se règle en 4 positions, par simple pivotement manuel des corps de labour. La charrue s'adapte ainsi facilement aux différentes conditions rencontrées (sol, tracteur, etc.). Pour le réglage de la largeur de travail, les outils en amont et les roues d'appui sont automatiquement réglés simultanément. Aucun réglage supplémentaire n'est alors nécessaire.



Roue

Contrôle de profondeur et labour facilité en limite



Largeur de travail par corps :
42,5 cm

Largeur de travail par corps :
55 cm

Labour parfait en limite

La roue est placée latéralement sur le bâti, le labour peut donc se faire jusqu'en limite du champ. Avec une largeur de travail maximale, la roue se situe dans la largeur de travail. Même avec une largeur de travail moyenne, la roue est toujours contenue dans le gabarit de la machine. Le travail direct au niveau des limites ou des obstacles est de ce fait encore plus précis.

❗ « Avec une largeur au transport de 2 m et parce que la roue d'appui est amortie par une boule d'azote lorsque la charrue est un peu relevée, la conduite routière avec la Tyrok est agréable. »

(Magazine profi – Test « Vraiment du bon travail... » 05/2023)



Pneus :
400/55-22,5

Pneus :
500/45-22,5

Pneus :
500/60-22,5

- ✔ Grâce aux différentes dimensions de pneus, la roue peut s'adapter de façon optimale aux besoins du terrain.



Contrôle de profondeur

Plusieurs roues de grand diamètre assurent un entraînement au sol optimal et un réglage précis de la profondeur de travail, même dans des conditions difficiles. Le réglage de profondeur par le biais de la roue est confortable, hydraulique en cabine ou manuel, sans outil par des clips sur la tige de vérin. Un décrotteur nettoie la roue qui est située latéralement sur le bâti. La suspension hydropneumatique de la roue en standard assure une sécurité maximale et un confort de conduite exceptionnel durant les déplacements routiers.

Vos avantages

- ✔ Sécurité durant les déplacements routiers
- ✔ Respect de la profondeur de travail



Réglage de profondeur de la roue

Des équipements qui répondent à toutes les exigences

Polyvalence pour les exigences spéciales



Déflecteur de versoir

Alternative intéressante par rapport aux rasettes pour l'enfouissement des reliquats de récolte.

Aileron coudre

L'aileron coudre représente une alternative au coudre car il garantit, en particulier sur les sols lourds et pierreux, une muraille verticale bien nette du sillon et il réduit l'usure du corps de labour.

Protection de contre-sep

La plaque de protection de contre-sep agrandit la surface d'appui de la charrue au niveau de la paroi du sillon. Le maintien de la charrue est ainsi nettement amélioré, surtout sur les pentes. Pour permettre le labour dans le sillon avec des pneus larges, une lame de raie large est montée en option sur l'appui du dernier corps de labour.

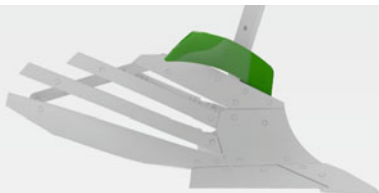

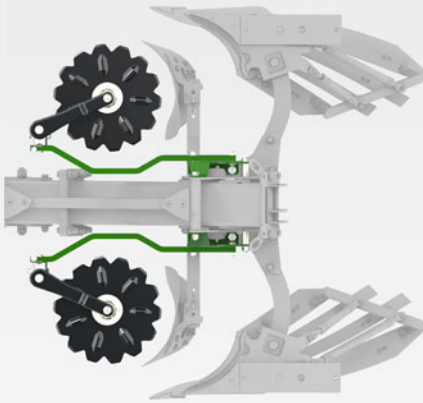

Coutre circulaire crénelé, Ø 500 mm, avec support long

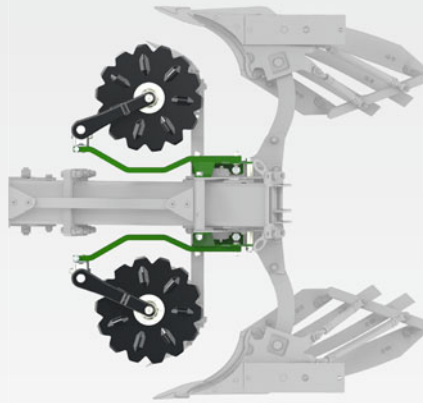

Coutre circulaire crénelé, Ø 500 mm, avec support court

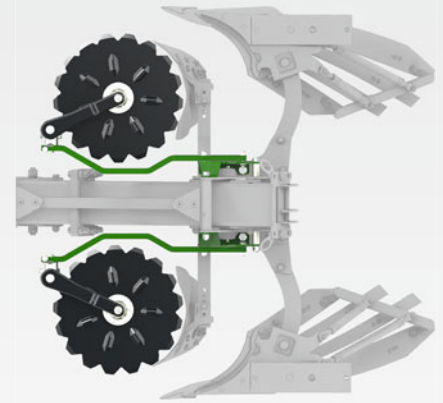

Coutre circulaire crénelé, Ø 600 mm, avec support long

Coutre circulaire – Un travail parfait

Le coutre circulaire est important pour réaliser un labour plus propre. La coupe précise du coutre circulaire favorise le retournement complet, l'incorporation intégrale des reliquats de récolte et un dégagement de raie parfait.

Le coutre est disponible en diamètre de 500 mm en version lisse ou crénelée et de 600 mm en version crénelée.

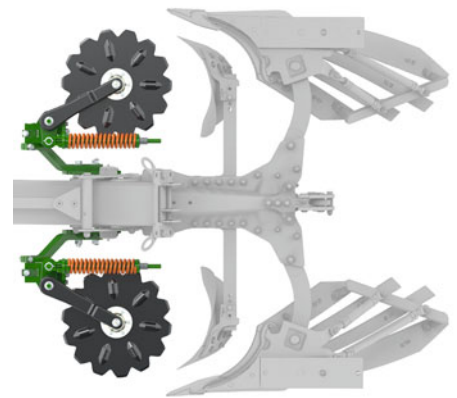

Coutre circulaire crénelé monté sur sécurité ressort, Ø 500 mm

Rasette – Au cas où

Rasette universelle M2

La rasette fumier M2 est adaptée à une utilisation polyvalente, depuis le labour sur prairie jusqu'aux volumes importants de reliquats de récolte, surtout la paille de maïs.

Rasette universelle L2

La rasette maïs L2 a une forme encore plus torsadée que la rasette M2. Elle est donc idéale pour incorporer des volumes extrêmes de résidus organiques.

Rasette universelle G2

L'utilisation de la rasette universelle G2 assure un labour sans risque de bourrage, en particulier sur les sols lourds et collants et pour défricher les jachères. Le travail est encore plus précis grâce à la simplicité de réglage de la rasette.



Rasette universelle M2

Rasette universelle L2

Rasette universelle G2

Pic sous-soleur

Dans certaines conditions, un ameublissement en-dessous de la profondeur de travail du corps de labour peut s'avérer nécessaire. Les pics sous-soleurs sont réglables en hauteur et peuvent être remplacés facilement.



Rouleau

Nivellement et rappuyage en un seul passage



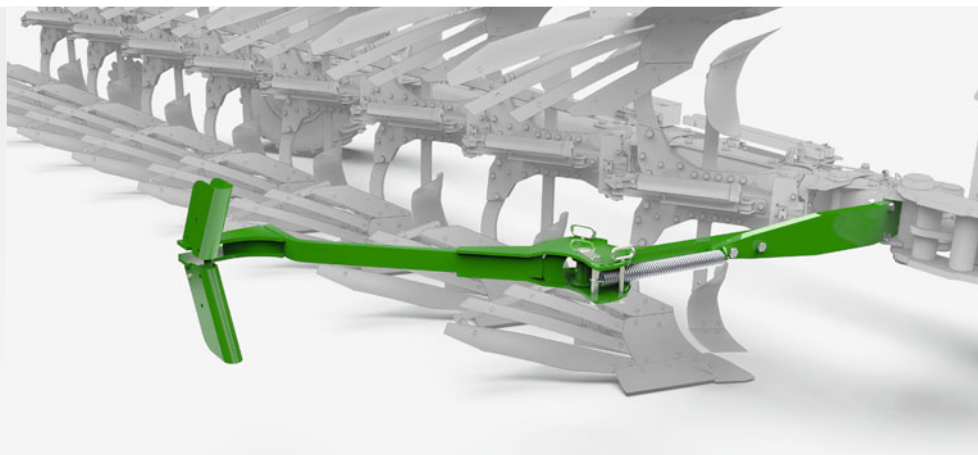

Robuste bras réglable

Bras pivotant

Un bras pivotant en option peut être mis en place pour combiner la charrue avec un rouleau. Tous les bras de rouleaux sont équipés d'un dispositif de réception amorti qui

absorbe les pics de charge intervenant à l'accrochage du rouleau. Pour un confort optimal, le bras est piloté hydrauliquement par un distributeur supplémentaire.

Rouleau – Pour une efficacité encore renforcée

Pour une efficacité renforcée, AMAZONE élargit la gamme de rouleaux sous la forme d'une coopération stratégique avec la société Tigges. Il est donc possible de combiner la Tyrok avec des rouleaux Tigges au design AMAZONE. Différents diamètres d'anneaux et différents profils d'anneaux sont proposés. Il est en plus possible de choisir entre un rouleau à anneaux simples ou doubles jusqu'à une largeur de travail de 4,65 m.



Charrue semi-portée Tyrok Onland

Flexibilité maximale dans le sillon ou hors-raie



Pourquoi labourer hors-raie ?

Des tracteurs équipés de pneus plus larges ou de chenilles peuvent être utilisés pour labourer hors-raie. Ainsi la pression au sol dans les couches plus profondes est réduite et la semelle de labour est évitée. Par ailleurs, le labour hors-raie permet de travailler avec des systèmes de guidage GPS. Le confort des conducteurs est renforcé, tout en assurant un raccord toujours précis sur le prochain sillon.

Confort élevé pour passer du mode hors-raie au mode conventionnel

Si suite à une météo humide les conditions n'étaient pas optimales pour le labour hors-raie, le passage au labour conventionnel est rapide. Les leviers sur le bras de retournement destinés à la conversion sont très faciles à atteindre et doivent être actionnés une seule fois entre les réglages. Les bras oscillants ne sont plus fixés ou insérés et il n'est plus nécessaire de régler les roues d'appui avant.

Avantages des roues d'appui avant

- ✔ Fiabilité du guidage en profondeur sur les sols non travaillés et durs
- ✔ Changement manuel nécessaire uniquement en cas de modification de la profondeur de travail
- ✔ Autopropulsion élevée



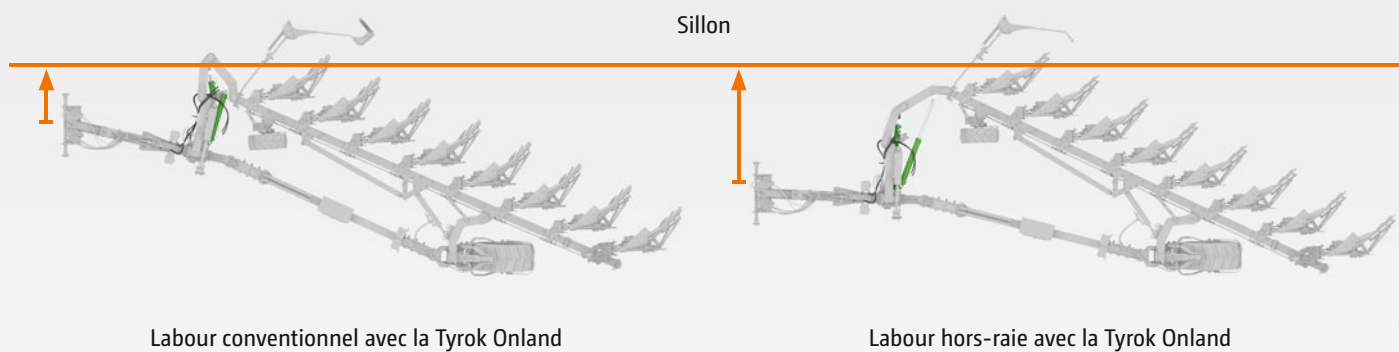

SmartTurn – Rotation plus confortable, plus rapide et plus respectueuse

Grâce aux butées d'amortissement de fin de course à deux positions, le processus de rotation de la charrue est ralenti juste avant la fin de course. Avec un effet d'amortissement en rentrant le vérin qui a pour avantage de préserver le matériel. Il n'est pas nécessaire de faire des compromis au niveau de la durée. Le processus de rotation en douceur est terminé en un rien de temps.

La réduction automatique du centre de gravité représente un autre point fort lors du processus de retournement de la Tyrok Onland. Le faible centre de gravité lors de la rotation augmente la stabilité et génère une meilleure répartition des masses sur les bras d'attelage inférieurs.

- ① Sortie du vérin
- ② Le bras oscillant est poussé vers l'avant
- ③ Le centre de gravité de la charrue est ainsi déporté vers le bas

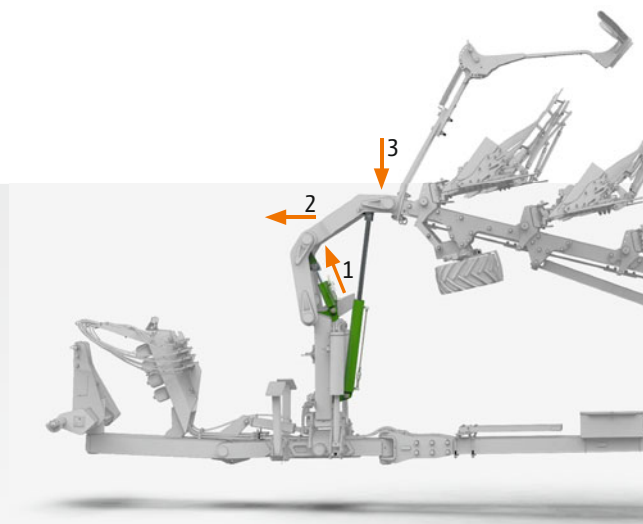

Service AMAZONE – Toujours à vos côtés

Votre satisfaction est notre motivation



Original AMAZONE Parts

Verschleißteilkatalog
für Landtechnik und Kommunaltechnik

Catalogue pièces d'usure
pour machines agricoles et gamme espaces verts

Wearing parts catalogue
for agricultural machinery and grounds care products

Каталог изнашиваемых деталей
для сельскохозяйственной и коммунальной техники

PDF-DOWNLOAD
www.amazone.net/parts



SmartService 4.0 AMAZONE

Dans un contexte de technologies de machines en perpétuel développement, AMAZONE utilise avec le SmartService 4.0 la réalité virtuelle augmentée et les outils numériques pour le Service, les formations et les travaux de maintenance.

- 1 **SmartTraining** : Formation et enseignement sur les machines complexes en utilisant la technologie de Réalité virtuelle (VR).
- 2 **SmartLearning** : Formation interactive des chauffeurs pour la conduite des machines technologiques (www.amazone.fr).
- 3 **SmartInstruction** : Consignes de réparation ou de maintenance pour la réalité augmentée (AR) et les terminaux mobiles.
- 4 **SmartSupport** : Assistance directe du technicien SAV sur place pour la réalité augmentée (AR) et les terminaux mobiles.

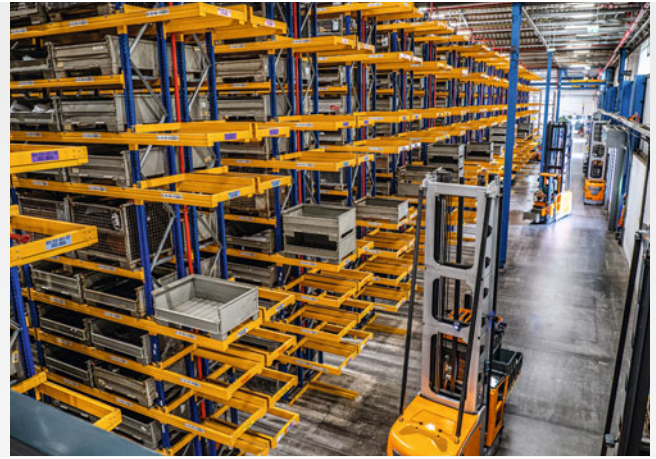

La satisfaction de nos clients est notre objectif principal

Pour ce faire nous faisons confiance à nos concessionnaires et partenaires commerciaux compétents. Ils sont aussi les interlocuteurs fiables des agriculteurs et des entrepreneurs pour les questions de maintenance. Grâce aux formations continues, les concessionnaires et les techniciens après-vente sont toujours à la pointe de la technique.

Choisissez toujours l'original !

Vos machines sont soumises à des sollicitations extrêmes ! La qualité des pièces détachées et pièces d'usure AMAZONE vous offre la fiabilité et la sécurité dont vous avez besoin pour une préparation efficace du sol, un semis précis, une fertilisation professionnelle et une protection phytomédicamentaire optimale.

Seules les pièces d'usure et de rechange d'origine sont recommandées, de par leur fonction et leur durabilité, avec les machines AMAZONE, pour vous garantir un résultat de travail optimal. Au final, les pièces d'origine vous assurent la rentabilité du matériel.

Nous vous proposons un service de pièces détachées exceptionnel

Au niveau mondial, Amazone dispose d'un vaste magasin de pièces de rechange situé à l'usine mère de Tecklenburg-Leeden. La disponibilité optimale de pièces de rechange est assurée, même pour les machines plus anciennes.

Les pièces disponibles au centre de pièces détachées de Tecklenburg-Leeden et qui sont commandées sous forme de commande journalière avant 17 heures, quittent le jour même l'entrepôt. 42 000 références de pièces de rechange et d'usure sont préparées et stockées par notre système de stockage moderne. Jusqu'à 1 000 commandes sont envoyées quotidiennement à nos clients.

Choisissez l'original !

Avantages des pièces d'usure et de remplacement d'origine

- ✔ Qualité et fiabilité
- ✔ Innovation et performances
- ✔ Disponibilité immédiate
- ✔ Valeur de revente élevée de la machine d'occasion



Charrue semi-portée Tyrok

| Type | Tyrok 400 (OL) | | | | Tyrok 400 (OL) S | | | Tyrok 400 (OL) V | | | Tyrok 400 (OL) VS | | |
|---------------------------------------|------------------------|-------|-------|-------|-------------------------------|-------|-------|------------------------|-------|-------|-------------------------------|-------|-------|
| Corps de labour | 6 | 7 | 8 | 9 | 6 | 7 | 8 | 6 | 7 | 8 | 6 | 7 | 8 |
| Puissance du tracteur jusqu'à (kW/CV) | 295/400 | | | | | | | | | | | | |
| Distance entre pointes (cm) | 100 | | | | | | | | | | | | |
| Hauteur sous châssis (cm) | 80, 85 | | | | 80 | | | 80, 85 | | | 80 | | |
| Réglage de la largeur de travail | Manuel | | | | Manuel | | | Hydraulique | | | Hydraulique | | |
| Sécurité de surcharge | Boulon de cisaillement | | | | Sécurité non-stop hydraulique | | | Boulon de cisaillement | | | Sécurité non-stop hydraulique | | |
| Largeur de travail par corps (cm) | 35, 40, 45, 50 | | | | 35, 40, 45, 50 | | | 33 – 55 | | | 33 – 55 | | |
| Roue (dimension) | | | | | 400/55-22,5 | | | 500/45-22,5 | | | 500/60-22,5 | | |
| Poids machine de base (kg) mini | 3 540 | 3 788 | 4 129 | 4 279 | 4 160 | 4 497 | 4 853 | 3 630 | 3 899 | 4 140 | 4 245 | 4 602 | 4 860 |



Les illustrations, contenus et spécifications techniques sont sans engagement de notre part et peuvent varier en fonction de l'équipement. Les dispositions applicables du code de la route du pays concerné doivent être respectées, de sorte qu'une autorisation spéciale peut être exigée. Il convient de vérifier les charges autorisées par essieu et le poids total du tracteur. Toutes les combinaisons possibles énumérées ne sont pas réalisables pour tous les fabricants de tracteurs.



AMAZONEN-WERKE H. DREYER SE & Co. KG
 Postfach 51 · D-49202 Hasbergen-Gaste
 Tél: +49 (0)5405 501-0 · Fax: +49 (0)5405 501-193