



**AMAZONE**

Driepuntsstrooier **ZA-TS**

Getrokken strooier **ZG TS**



**AMAZONE** strooi-  
ers voldoen aan  
de Europese  
milieueisen

# ***TS*** – The spreader

De precisiestrooiers ZA-TS en ZG-TS van AMAZONE





# Driepuntsstrooier ZA-TS en getrokken strooier ZG-TS



## ArgusTwin

De ogen van de strooier. Automatische bewaking van het strooibeeld



## WindControl

volgens Prof. Dr. Karl Wild, HTW Dresden



## HeadlandControl

Optimale dwarsverdeling op de kopakker



## EasyCheck

Eenvoudig geoptimaliseerde dwarsverdeling met kunstmatige intelligentie



## EasyMix

Intelligente instelling en beoordeling van gemengde meststoffen



PRODUCTFILM  
U ziet meer

MEER INFORMATIE  
[www.amazone.net/za-ts](http://www.amazone.net/za-ts)

MEER INFORMATIE  
[www.amazone.net/zg-ts](http://www.amazone.net/zg-ts)



15 m tot 54 m



ZA-TS: 1.400 l  
tot 5.000 liter  
ZG-TS: 7.500 l  
of 10.000 l



16 of  
128 secties



Kunstmest, pellets,  
zaden,  
slakkenkorrels

## Hoge oppervlakteprestaties met een nauwkeurig resultaat

Krachtig op grote oppervlakken - en toch precies tot aan de perceelsgrenzen. Dit is de enige manier om professionele bemesting voor een hoge oppervlakte-efficiëntie te bereiken en tegelijkertijd overbemesting te voorkomen om het milieu te beschermen. De ZA-TS en ZG-TS van AMAZONE kunnen deze huidige uitdagingen op het gebied van bemesting met gemak aan dankzij het innovatieve TS-strooiwerk. Kunstmest wordt betrouwbaar uitgebracht, zelfs bij wind of wanneer de kwaliteit van de mest slecht is. Met een werkbreedte tot 54 meter en een tankvolume tot 10.000 liter, nauwkeurig tot op het uiterste grensbereik. Eén strooiwerk, pure precisie. Zo werkt bemesting.



EFFICIËNTIE

### Krachtig!

#### Krachtig en intelligent

Nauwkeurige strooibeelden tot een werkbreedte van 54 m en uitbrenghoeveelheden van 650 kg/min



PRECISIE

### Nauwkeurig!

#### Grensstrooisystemen AutoTS en BorderTS

Bewezen precisie, maximale opbrengst op de perceelsgrenzen

#### ProfisPro volumekalibratie

Absoluut nauwkeurige uitbrenghoeveelheid onafhankelijk van de zijde vanaf de eerste seconde

#### HeadlandControl optimalisering van de kopakker

Gelijkmatige opbrengst langs de kopakker met geoptimaliseerde Section Control in de vorm van het strooikwadrant



INTELLIGENTIE

### Intelligent!

#### WindControl

Windstil met één druk op de knop om de invloed van de wind te compenseren Dwarsverdeling

#### ArgusTwin

permanente bewaking van de strooikwadranten voor optimale dwarsverdeling onder alle omstandigheden

# Het TS-strooiwerk

Perfectie in elk component, net een klokwerk



## Super snel en precies! Elektrische servomotoren voor het invoergeleidingssysteem

De TS-strooiers openen nieuwe dimensies op het gebied van maximale uitbrenghoeveelheden, rijnsnelheden en precisie. Ze zijn uitgerust met een uitstekend invoergeleidingssysteem met uiterst snelle en nauwkeurige servomotoren. Vooral voor toepassingen zoals het automatisch inschakelen en uitschakelen op de kopakker of in geren, het strooien met applicatiekaarten of continue aanpassingen (ArgusTwin en WindControl) voldoen de servomotoren aan de eisen op het hoogste niveau.

## Concentrische instelling van het afgiftepunt

De concentrische draaiing van het invoergeleidingssysteem rond het middelpunt van de schijf maakt een nauwkeurige instelling op verschillende werkbreedtes en kunstmestsoorten mogelijk, terwijl tegelijkertijd de kunstmest wordt bespaard door de afgifte dicht bij het middelpunt van de strooischijf.

## Doseeropening ongevoelig voor hoeveelheid

Dankzij het niervormige ontwerp van de doseeropening blijft het strooibeeld onveranderd en nauwkeurig, zelfs bij variërende werksnelheden. Dit betekent dat de positie van het invoergeleidingssysteem niet hoeft te worden aangepast.



## Aanpassing van het invoergeleidingssysteem van het TS-strooiwerk

- 1) Intelligent roerwerk voor maximale besparing van kunstmest
- 2) Elektrische servomotor voor het draaien van het invoergeleidingssysteem
- 3) Invoergeleidingssysteem voor de implementatie van Section Control, HeadlandControl, WindControl en ArgusTwin

## Bodemgroep van het TS-strooiwerk

- 4) Elektrische servomotor voor nauwkeurige kunstmestdosering met uitbrenghoeveelheden van 3 kg/min tot 650 kg/min
- 5) Elektrische servomotor voor het verstellen van de invoerschoep
- 6) Auto-TS tandwielkast, het hart van het geïntegreerde grensstrooisysteem
- 7) Comfortabel omschakelen tussen grens- en normaal strooien door verplaatsen van de invoerschoep
- 8) Korte grensstrooischoep voor kant-, grens- en greppelstrooien bij scherpe hoeken
- 9) Lange normale strooischoep voor grote werpafstanden en dubbele overlapping, zelfs met een werkbreedte van 36 m

## TS-strooischotel

- 10) TS-strooischotel van roestvrij staal, met gemakkelijk uitwisselbare sets strooischoepen TS 10, TS 20 en TS 30 voor werkbreedtes van 15 tot 54 m

### Voordelen van het elektrische roerwerk

- ✔ twee langzaam draaiende roerwerken met 60 t/min behandelen de kunstmest behoedzaam
- ✔ schakelen automatisch uit, wanneer de bedieningschuif wordt gesloten, ook eenzijdig
- ✔ de draairichting wordt onafhankelijk van elkaar automatisch omgekeerd, wanneer deze door een vreemd voorwerp wordt geblokkeerd
- ✔ actief aanvoer van de stroom kunstmest naar de uitloopopening

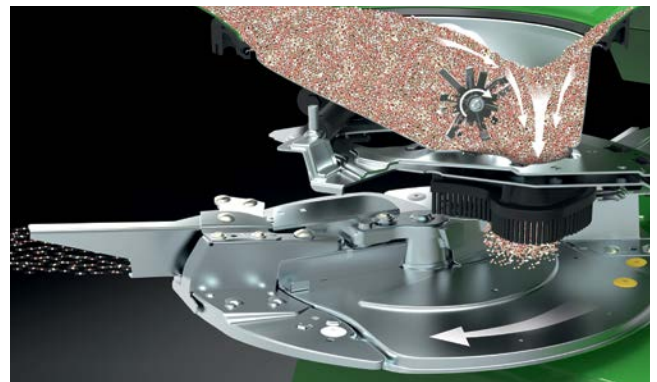

Het elektrische roerwerk met de borstelunit zorgt voor een continue, nauwkeurige meststroom op de strooischotel

# De aandrijving van de strooischotels

Mechanisch of hydraulisch, u kunt zelf kiezen!

## Tronic – mechanische aandrijving

ZA-TS

Bij de Tronic-uitvoering wordt het strooiwerk aangedreven door de aftakas. Hier wordt de strooier standaard beschermd tegen overbelasting door een aftakas met nokkenslipkoppeling. Door een centrale aandrijfkast wordt het ingaande toerental van de tractor verhoogd, zodat de strooischotels met verhoogd toerental draaien. Op deze manier kan met lagere motortoerentallen brandstof bespaard worden bemest op maximale werkbreedte.

### Uw voordelen

- ✔ In combinatie met het elektrische invoergeleidingssysteem is een Section Control met 16 secties mogelijk
- ✔ Robuuste aandrijving met een brandstofbesparende overbrengingsverhouding van 1:1,33
- ✔ Standaard aftakas met frictiekoppeling beschermt tegen overbelasting

## Hydro – Hydraulisch aangedreven strooischotels

ZA-TS

ZG-TS

Met de Hydro-uitrusting kan onafhankelijk van het motor-toerental van de tractor en met verschillende toerentallen van de strooischotels worden gewerkt. Op deze wijze wordt brandstof bespaard en er kan zeer comfortabel en nauwkeurig worden gestrooid. Ook bij het grensstrooien werkt de strooier met verschillende toerentallen van de strooischotels, zodat bij de overlappingszone en ook op de perceelgrens een optimale dwarsverdeling kan worden bereikt.

### Uw voordelen

- ✔ De onafhankelijke regeling per zijde van het toerental van de strooischotels maakt nog nauwkeuriger strooien in geren mogelijk. In combinatie met Section Control zijn maximaal 128 secties mogelijk.
- ✔ In samenspel met WindControl kan de invloed van de wind worden gecompenseerd met de regeling per zijde
- ✔ Persfilter standaard





## Overzicht producttypen

- Serie
- Optie
- niet leverbaar

	Tronic	Hydro
<b>Sectieschakeling</b>		
Betrekken van de aanpassing van het invoergeleidingssysteem	●	●
Betrekken van het schoteltoerental	—	●
Max. aantal secties	16	128
<b>Kantstrooi-inrichting</b>		
Kantstrooien met AutoTS	●	●
Grensstrooien met BorderTS	○	○
Bedden strooien met beddenstrooiplaat	○	○
<b>Geoptimaliseerde dwarsverdeling</b>		
ArgusTwin	○	○
WindControl	—	○
HeadlandControl	●	●

# De TS-strooischotels

Voor maximale precisie bij alle meststoffen – tot 54 m werkbreedte

## Strooisysteem uit roestvrijstaal – voor een lange levensduur

Bij de TS-strooiers is het complete strooisysteem van roestvrijstaal gemaakt, waardoor een lange levensduur is gegarandeerd.

Met een snelwisselsysteem kunnen de verschillende sets strooischoepen snel en eenvoudig worden verwisseld. De perfecte oplossing voor bijv. de loonwerker.

Voor het normaal strooien en grensstrooien worden bij de AutoTS verschillende strooischoepen geactiveerd, zonder dat er schotels moeten worden gewisseld.

### Strooischoepen met hardmetalen slijtlaag

De strooischoepen zijn voorzien van een speciale extra geharde slijtlaag. Daardoor wordt de levensduur drie keer langer.

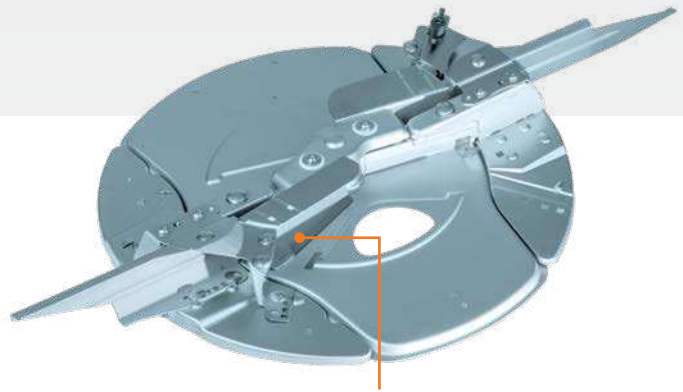

Het geïntegreerde grensstrooisysteem AutoTS wordt elektrisch geactiveerd.

- ⓘ „Voor verschillende werkbreedten kunt u verschillende strooischoepen aanbrengen – een zeer eenvoudige oplossing.“  
(profi – Testbericht kunstmeststrooier ZA-TS 4200 Profis Hydro · 06/2013)

### Optimale werkbreedtebereik voor de strooischoepensets, afhankelijk van het strooimiddel:

- ✔ TS 10 = 15 m – max. 27 m
- ✔ TS 20 = 21 m – max. 33 m
- ✔ TS 30 = 24 m – max. 54 m

## Werkbreedtebereik van de strooischoepensets

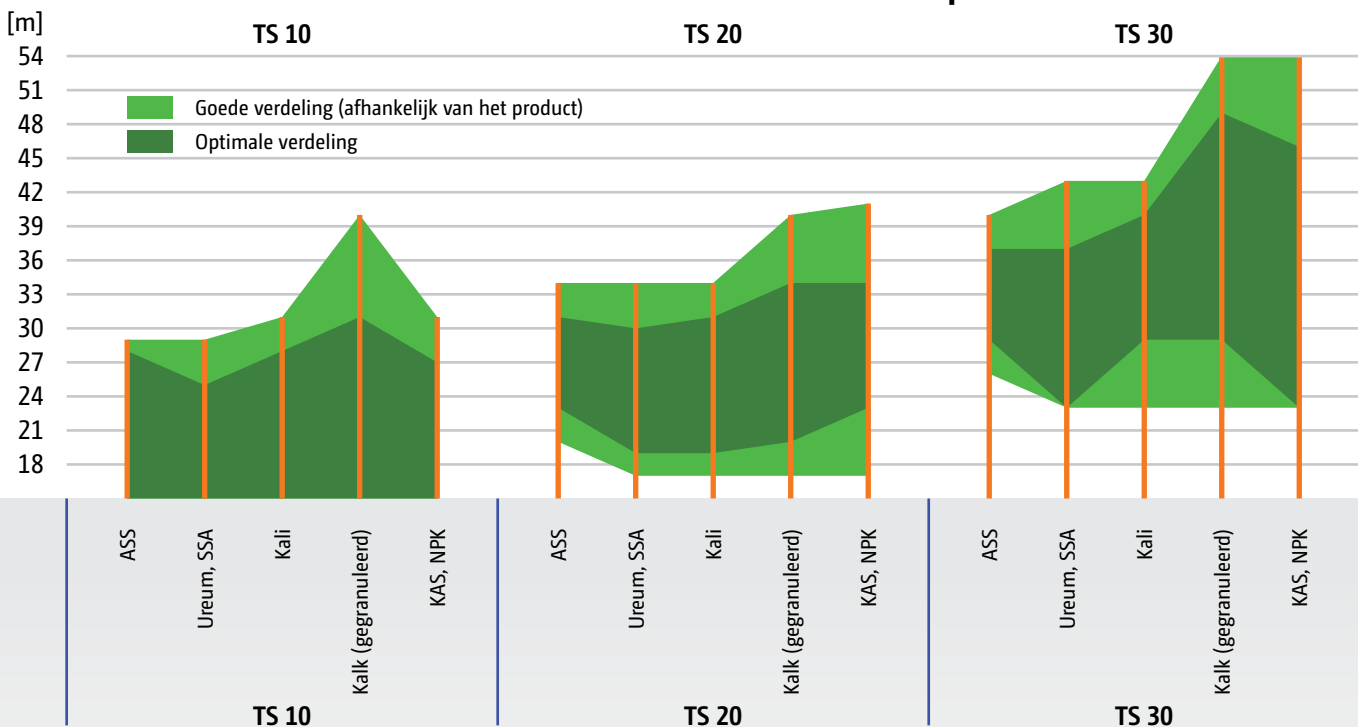

# Geoptimaliseerd strooibeeld



## Meervoudig strooikwadrant: optimale dwarsverdeling onder alle omstandigheden

Door de speciale vorm en hoek van de strooiscoepen worden bij de TS-stroosystemen meervoudige strooibeeld gevormd. De geoptimaliseerde vlucht en grote overlap van de kunstmest maken de strooier ongevoelig voor veranderingen in helling en hoogte.

- ✔ Eenvoudige instelling, gewoon recht uitlijnen en wegrijden
- ✔ Dezelfde instelling voor normale en overbemesting
- ✔ Veranderingen in de helling als gevolg van wisselende vulniveaus van de tank hebben geen invloed op de verdeling

## Driedimensionaal strooibeeld

Het strooisysteem werd ontwikkeld met driedimensionale strooibeelden, waardoor een perfecte dwarsverdeling tot 54 m ontstaat. De grote overlappingszones zorgen voor een perfect strooibeeld en zijn aanmerkelijk beter bestand tegen externe invloeden zoals zijwind, hellingen, luchtvochtigheid en wisselende kwaliteit van de meststof.

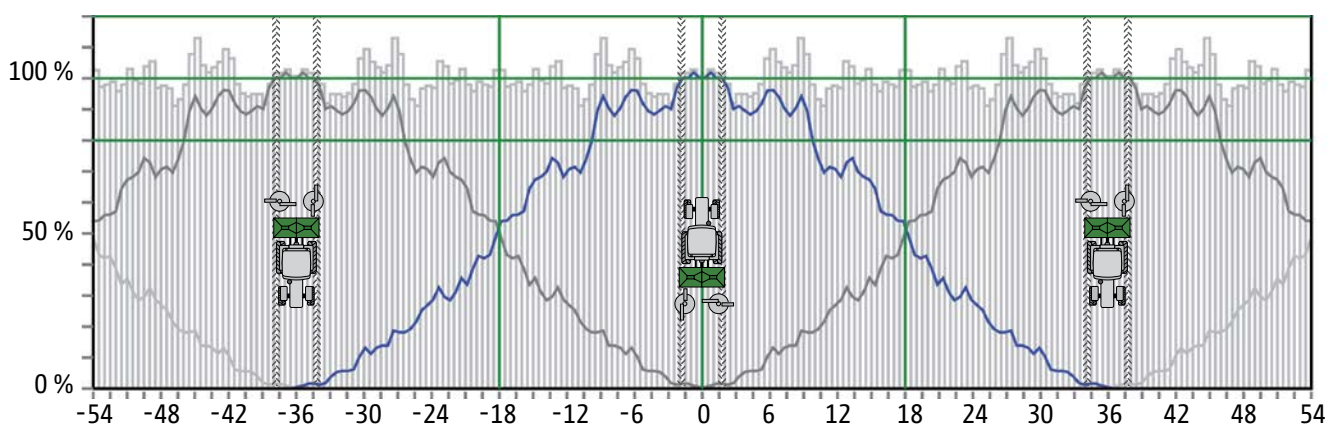
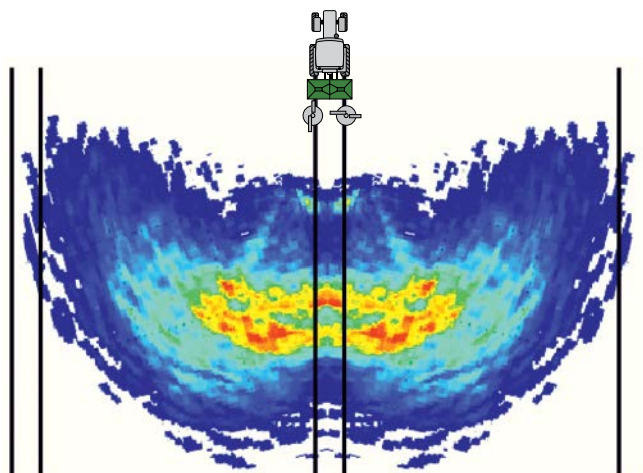

Dwarsverdeling (werkbreedte 36 m)

Werpbreedte 72 m

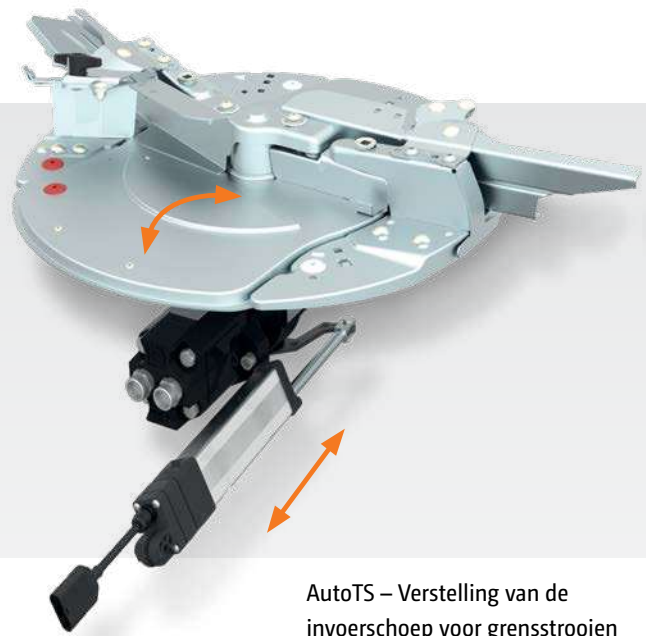

AutoTS – Verstelling van de invoerschoep voor grensstrooien

# AutoTS

## Het in de schotels geïntegreerde grensstrooisysteem

### AutoTS – comfortabele instelling en precieze dwarsverdeling tot aan de perceelgrens

Met het in de schotels geïntegreerde grensstrooisysteem AutoTS kunnen de verschillende grensstrooimethoden kant-, grens- en greppelstrooien gemakkelijk door de terminal vanuit de cabine onafhankelijk van de zijde worden geactiveerd.

### Effectief en precies – alleen daar strooien, waar uw planten de meststof nodig hebben

#### Randstrooien (resultaatgerichte instelling)

Het aangrenzende perceel is een voor landbouwtoepassingen gebruikt oppervlak. Hierdoor is het toegestaan dat er een kleine hoeveelheid meststof over de perceelgrens wordt geworpen. De volledig ingestelde hoeveelheid wordt tot aan de veldgrens uitgebracht.

#### Grensstrooien (omgevingsgerichte instelling)

Als het perceel aan een straat of fietspad grenst, mag er geen mest over de perceelgrens worden geworpen. Hiervoor wordt de werpbreedte aangepast in combinatie met de doseerschuiф.

#### Greppelstrooien (omgevingsgerichte instelling)

Als er direct aan de rand van het perceel oppervlaktewater aanwezig is, moet bij het bemesten volgens de Meststoffenverordening een bepaalde afstand tot het water worden aangehouden. Hiervoor wordt in combinatie met de doseerschuiф de werpafstand verder verkleind.

## De geniale werking van AutoTS

Een stelmotor draait de invoerschoep ongeveer 10°, zodat de meststof bij het grens- en greppelstrooien over de korte grensstrooischoep wordt geleid. Door de combinatie van toerental en kortere schoep wordt de kunstmest duidelijk korter geworpen zonder deze mechanisch te belasten.

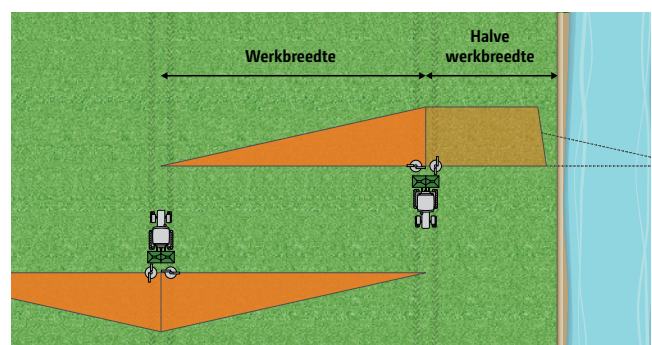
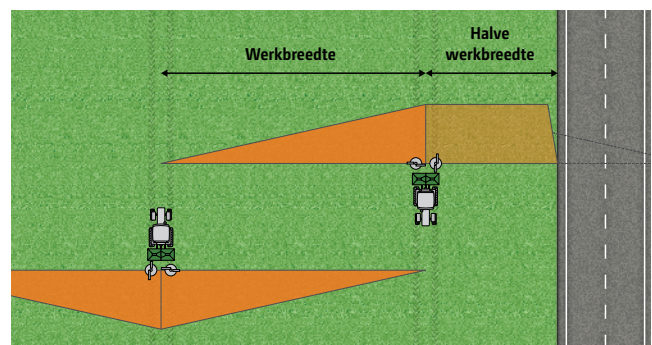
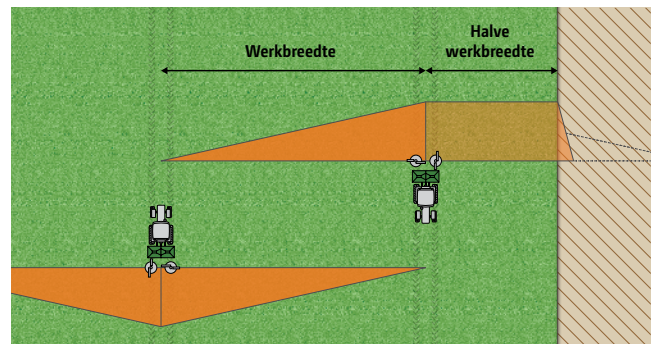

❶ „De specificaties voor de ontwikkeling van de Amazone ZA-TS waren duidelijk: geen compromissen meer tussen normaal strooien en het kant-, grens- en greppelstrooien op de perceelgrenzen.“

(profi – Strooisystemen in de praktijk „Hydraulisch of mechanisch“: 06/2017)

## Hogere opbrengst in het grensbereik met AutoTS en ClickTS

Het grensstrooisysteem AutoTS kan de gebruiker zeer betrouwbaar steil afvallende grensstrooibeelden creëren en daarmee tot dicht bij de perceelgrens optimale groeiomstandigheden mogelijk maken. Vergeleken met de bestaande grensstrooisystemen is daardoor een aanmerkelijke meeropbrengst mogelijk.

*Exclusief!*

Met het AutoTS strooiwerk is een automatische reductie van de strooihoeveelheid bij het grensstrooien mogelijk. De verandering van de strooihoeveelheid kan in vrij te kiezen procentuele stappen worden uitgevoerd. Aangezien de beide strooischotels onafhankelijk van elkaar kunnen worden bediend, kan een verandering eenzijdig of voor beide zijden worden ingesteld.

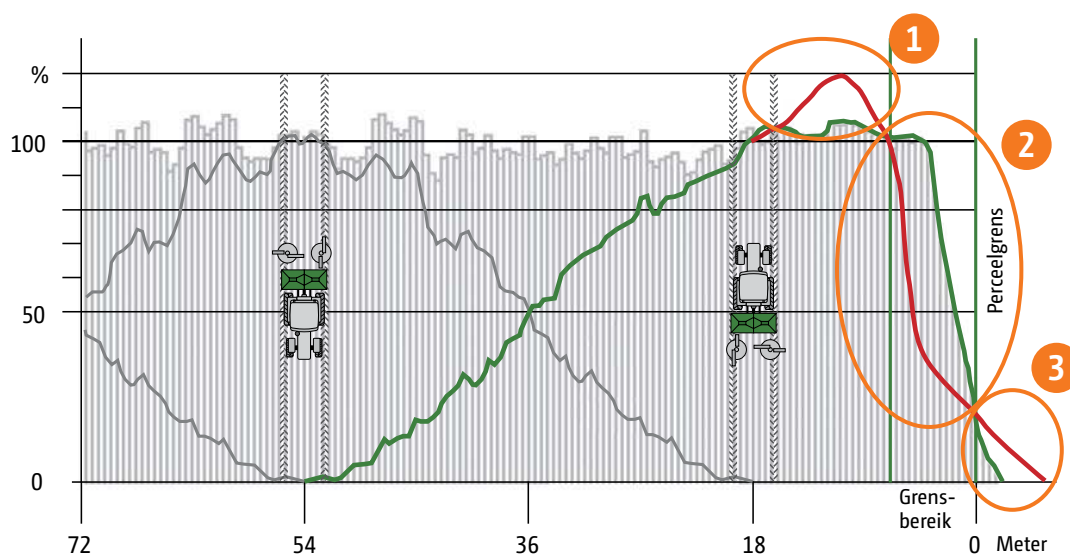

	<u>Grensstrooisysteem AutoTS</u>	<u>Gebruikelijke grensstrooisystemen</u>
❶	Door een korte strooischoep wordt de meststof in zijn werpwijdte beperkt.	De mechanische afbuiging van de meststof veroorzaakt breuk van de kunstmest, die naast het rijspoor op de grond valt.
❷	De meststof wordt ontzien en tot op de perceelgrens optimaal gestrooid.	De hoeveelheid gebroken kunstmestkorrels ontbreekt in het grensbereik, zodat het tot een onderbemesting komt.
❸	Door de lagere afwerpsnelheid van de kunstmest belanden slechts enkele korrels achter de veldgrens.	Niet alle kunstmestkorrels worden mechanisch afgebogen, zodat duidelijk over de perceelgrens wordt gestrooid.

*Exclusief!*

# Grensstrooisysteem BorderTS

Alleen maar daar strooien, waar de meststof de planten ten goede komt



**BorderTS**



## Maximale hoeveelheid meststof tot aan de perceelgrens

Om bij grote werkbreedten nog preciezer te kunnen bemesten aan de veldgrens, heeft AMAZONE het BorderTS scherm ontwikkeld. In tegenstelling tot conventionele kantstrooiplaten, werkt het BorderTS-scherm in combinatie met het schotel geïntegreerde grensstrooisysteem AutoTS. De strooibeelden van BorderTS en AutoTS zijn op elkaar afgestemd. Alle waarden kunnen vooraf worden opgeslagen in de instellingen, zodat afhankelijk van de toepassing automatisch de juiste instelparameters worden gebruikt.

❗ "De BorderTS is absolute klasse: Hierdoor kan de exacte hoeveelheid kunstmest tot aan de perceelsgrenzen worden aangehouden - beter kan het niet. BorderTS is zeer efficiënt in het strooien precies tot op de grens en we hebben vrijwel nooit een daling in de opbrengst op de perceelranden opgemerkt."

(profi - "Groot, groter, ZA-TS" - 12/2024)

❗ "... kan BorderTS voor de basisbemesting op grasland en rijenculturen worden gebruikt. Bovendien kan het worden gebruikt voor de eerste gift in veldgewassen met rijpaden, zoals in ons geval. De rijsporen aan de rand groeien uit. De planten krijgen de volle hoeveelheid meststof en kunnen goed aan het seizoen beginnen."

(profi - „Grensgangers“ · 04/2022)

✔ In het randgebied kan met de grensstrooiemethode BorderTS een extra opbrengst van maximaal 27% over de buitenste vijf meter worden behaald in vergelijking met conventionele grensstrooisystemen.

Animatie grensstrooiemethode BorderTS:  
[www.amazone.net/yt-border-ts](http://www.amazone.net/yt-border-ts)





Het BorderTS scherm wordt centraal achter de strooier gemonteerd en wordt hydraulisch geactiveerd.



Bij activering wordt het BorderTS-scherm van de ZA-TS van bovenaf in het strooibeeld gezwenkt. Door de speciale lamellenstructuur en de traploos instelbare geleideplaat worden de korrels voorzichtig naar de grond geleid.

## Structuur van de lamellen en de software-integratie

Bij grote werkbreedtes moet de kunstmest duidelijk meer versneld worden om een goed overlappend gebied met het strooibeeld van het eerste rijpad te bereiken. Door de hoge energie van de korrels is de dwarsverdeling bij conventionele systemen achter de trekker vaak onbevredigend. De BorderTS-scherm heeft een speciale lamellenstructuur en een geleideplaat die in hellingshoek kan worden versteld. De lamellen halen eerst de energie uit de korrels en worden vervolgens via de geleideplaat voorzichtig naar de grond geleid. De geleideplaat is traploos verstelbaar voor een optimale afgifte tot aan de perceelgrens. Daarnaast registreert een sensor de werkstand. Als het scherm in gebruik is, worden de hoeveelheid en het afgiftepunt van de kunstmest op de strooischotel automatisch aangepast, om in combinatie met het geïntegreerde AutoTS-grensstrooisysteem in de schotels voor een optimale dwarsverdeling te zorgen.

Natuurlijk kan de afgifte op elk moment handmatig worden bijgesteld om op speciale situaties te reageren.

! "Een controle met matten aan de veldgrens toonde de effectiviteit van het scherm tijdens ons gebruik. Tegelijkertijd werd de kunstmesthoeveelheid dicht bij de rand van het uitrijden en rijden in het rijpad van het perceel bereikt – heel goed."

(profi – „Grensgangers“ · 04/2022)

## Weergave van het gecombineerde gebruik van BorderTS en AutoTS

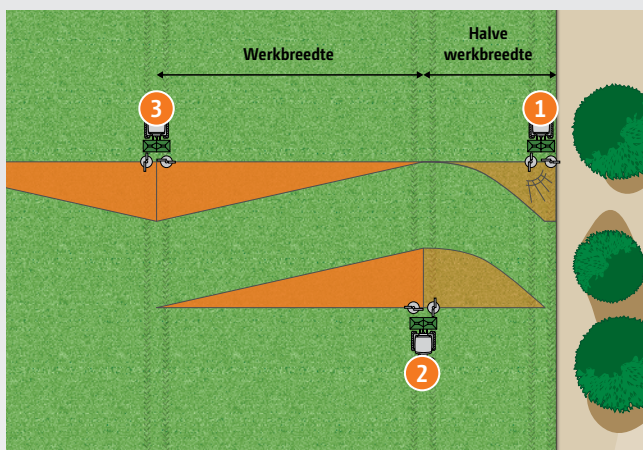

1. Bemesting met het BorderTS-scherm vanaf de veldgrens tot in het gewas met automatische reductie van de gewenste hoeveelheid tot 50%. De naar de veldgrens gerichte doseeropening is gesloten.
2. Met AutoTS wordt vanuit het eerste rijpad gebruikt voor het strooien naar de perceelgrens met 50%, om in totaal in het randgebied de gewenste waarde te bereiken. Normaal strooien aan de veldzijde met 100% streefhoeveelheid.
3. In de overige rijpaden normaal strooien met 100% van de gewenste hoeveelheid aan beide zijden.

# Bewezen precisie!

Veldtest van de Innovation Farm

INNO  
VATION  
FARM 

FARMING FOR FUTURE



- ✔ De Innovation Farm uit Oostenrijk vergeleek in grootschalige veldproeven vier grensstrooisystemen onder praktijkomstandigheden.

Meeropbrengst per hectare landbouwareaal en jaar door gebruik van de verschillende grensstrooisystemen bij een werkbreedte van 36 m  
(top agrar 07/2022, bron: Innovation Farm)

Gemiddelde perceelgrootte	2 ha	4 ha	12 ha
Limiter	52,28 €	36,96 €	21,35 €
Hydro	56,04 €	39,61 €	22,89 €
AutoTS	117,02 €	82,71 €	47,79 €
BorderTS	121,22 €	85,68 €	49,50 €

## Veldproeven laten de beste grensstrooiresultaten zien

Het doel van de veldproef was om aan te tonen dat grensstrooisystemen niet alleen ecologische voordelen hebben, maar ook een grote impact hebben op het opbrengstpotentieel in de randgebieden.

Om ook bij grote werkbreedtes de volledige hoeveelheid kunstmest tot aan de veldgrens te strooien en om kunstmestverliezen buiten de veldgrens te voorkomen, is nauwkeurige techniek vereist.

AutoTS en BorderTS voldoen aan deze eisen. Zo kunnen ook in de veldranden hogere opbrengsten worden verwacht.

## De belangrijkste uitspraken van het experiment

- ❗ "Hoe groter de werkbreedte of hoe kleiner de oppervlaktestructuur, hoe meer de grensstrooisystemen lonen."
- ❗ "De strooielcurven voor AutoTS en BorderTS zijn op een hoog niveau relatief constant tot vlak voor de veldgrens en dalen dan extreem steil af."
- ❗ "AutoTS en BorderTS realiseren aanzienlijk minder tekorten en dus hogere opbrengsten."
- ❗ "Beide systemen hebben daarom de voorkeur bij grote werkbreedtes."

(top agrar - "Precies tot op de grens strooien" · 07/2022)

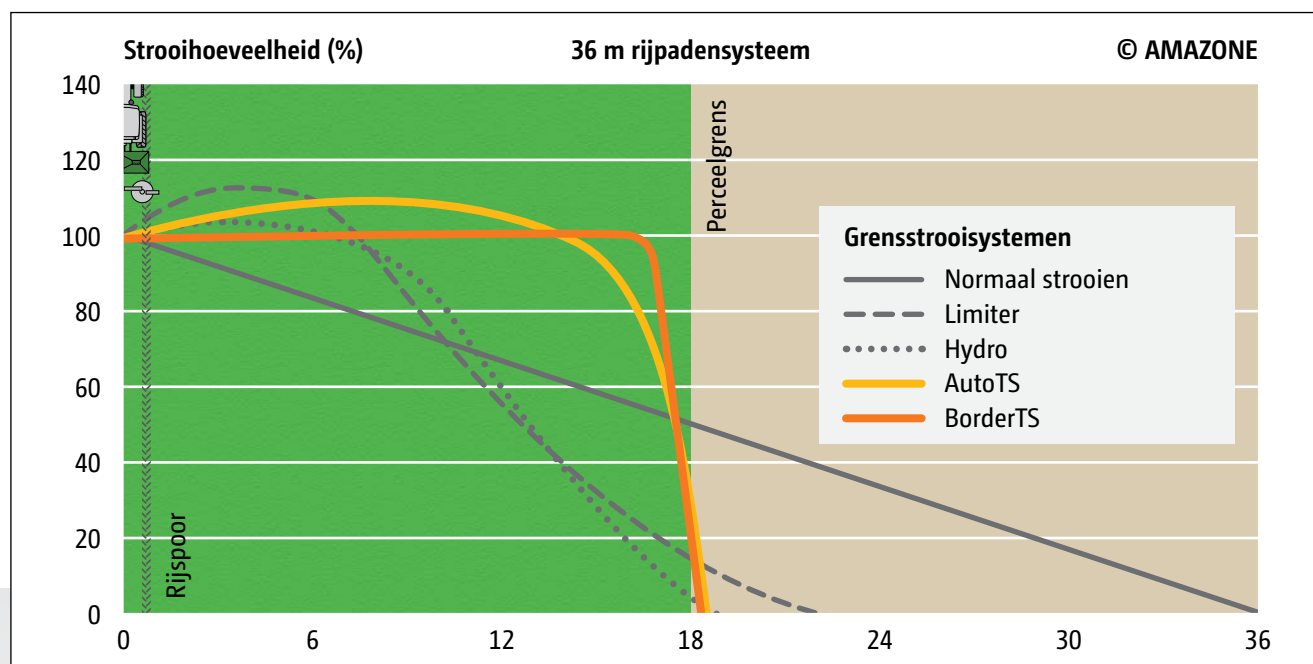

De afbeelding laat de strooiemethode grensstrooien zien, waarbij indien mogelijk geen kunstmest over de veldgrens gestrooid moet worden.

- ❗ ".... de AutoTS- en BorderTS-systemen blijven op een hoog niveau qua distributenauwkeurigheid."

(top agrar - "Precies tot op de grens strooien" · 07/2022)

# Profis-weegtechniek

Wie weegt, die wint!



- ✓ Vulhulp in combinatie met de Profis-weegtechniek  
Door knipperen, resp. branden van de werklampen wordt het vulniveau al tijdens het vullen gesignaleerd.



- ✓ De leegmeldsensor waarschuwt comfortabel vanuit de bestuurscabine dat de afzonderlijke trechterpunten leeg raken.



✔ Compacte aanbouw aan de tractor

## Niet meer afdraaien. Strooihoeveelheid invoeren en wegrijden! Eenvoudiger kan het niet.

Het weegstelsel biedt gecontroleerd comfort en meer veiligheid. Het detecteert online met twee 200 Hz weegcellen, uiterst nauwkeurig de verschillende eigenschappen van het te strooien materiaal. Het vergelijkt automatisch de werkelijke hoeveelheid met de gewenste hoeveelheid. Afwijkingen in afgifte, bijvoorbeeld bij heterogene minerale meststoffen, worden herkend en de strooier stelt zich

met de elektrische doseerschuiw automatisch opnieuw in. Voor een perceel gebonden voedingsstoffenbalans wordt bovendien de gestrooide hoeveelheid nauwkeurig gedocumenteerd. Bovendien kan de strooihoeveelheid op elk moment met een druk op de knop via de ISOBUS-terminal worden gewijzigd.

## De hellingsensor voor sterk heuvelachtig terrein

Bij de Profis wordt tijdens het rijden met behulp van de hellingsensor bij de metingen rekening gehouden met alle mogelijke invloeden van de zwaartekracht: Een tweedimensionale hellingsensor meet niet alleen de helling naar voor

en naar achter, naar ook naar links en rechts en corrigeert de meetfouten, die bij het bergop- en afrijden en bij het rijden op zijdelingse hellingen kunnen ontstaan.

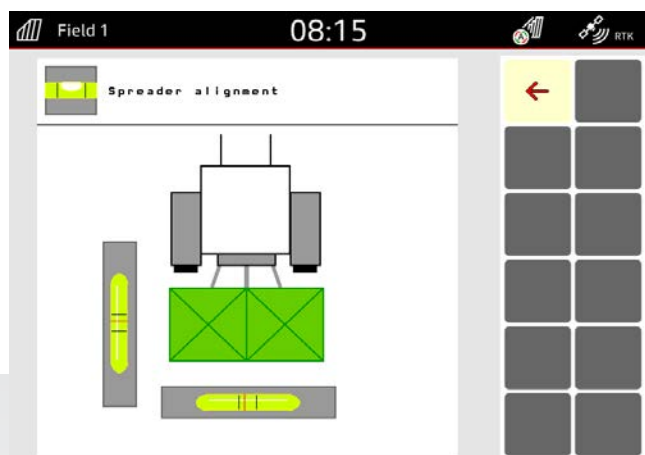

- ✔ Om de ZA-TS eenvoudig in de horizontale positie te plaatsen wordt de helling van de ZA-TS Profis met hellingsensor comfortabel in de ISOBUS-terminal met waterpassymbolen aangegeven.

## Uw voordelen

### Regelen/kalibreren onder alle bedrijfsomstandigheden:

- ✔ Kant- grens- en greppelstrooien
- ✔ Sectie schakeling
- ✔ Gebruik van taakkaarten / N-sensoren
- ✔ Strooien van gemengde meststoffen

### Absolute gewichtsbepaling:

- ✔ Weergave resthoeveelheid
- ✔ Informatie over het resterende oppervlakte en de resterende breedte
- ✔ Documentatie van de totale strooihoeveelheid

# ProfisPro weegtechnologie met koppelmetering

Het intelligente weegstelsel ProfisPro combineert de voordelen van weegtechniek met FlowControl koppelmetering

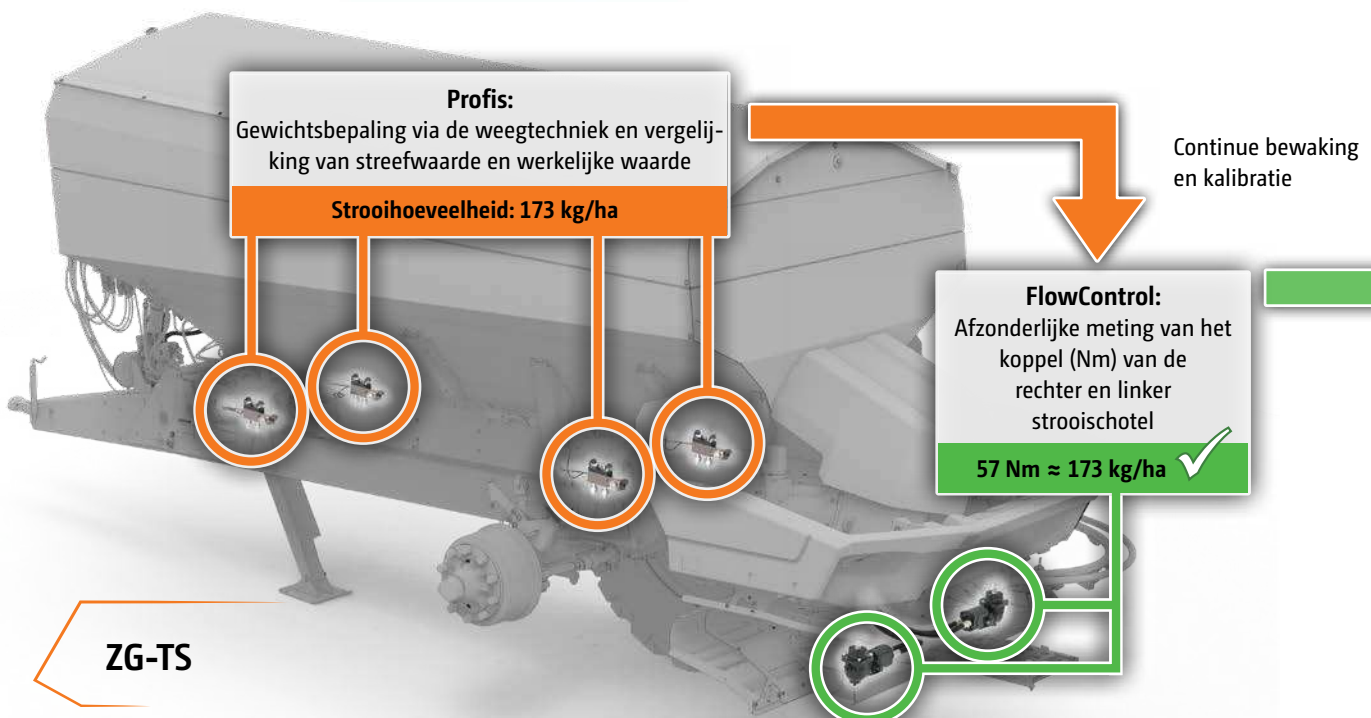
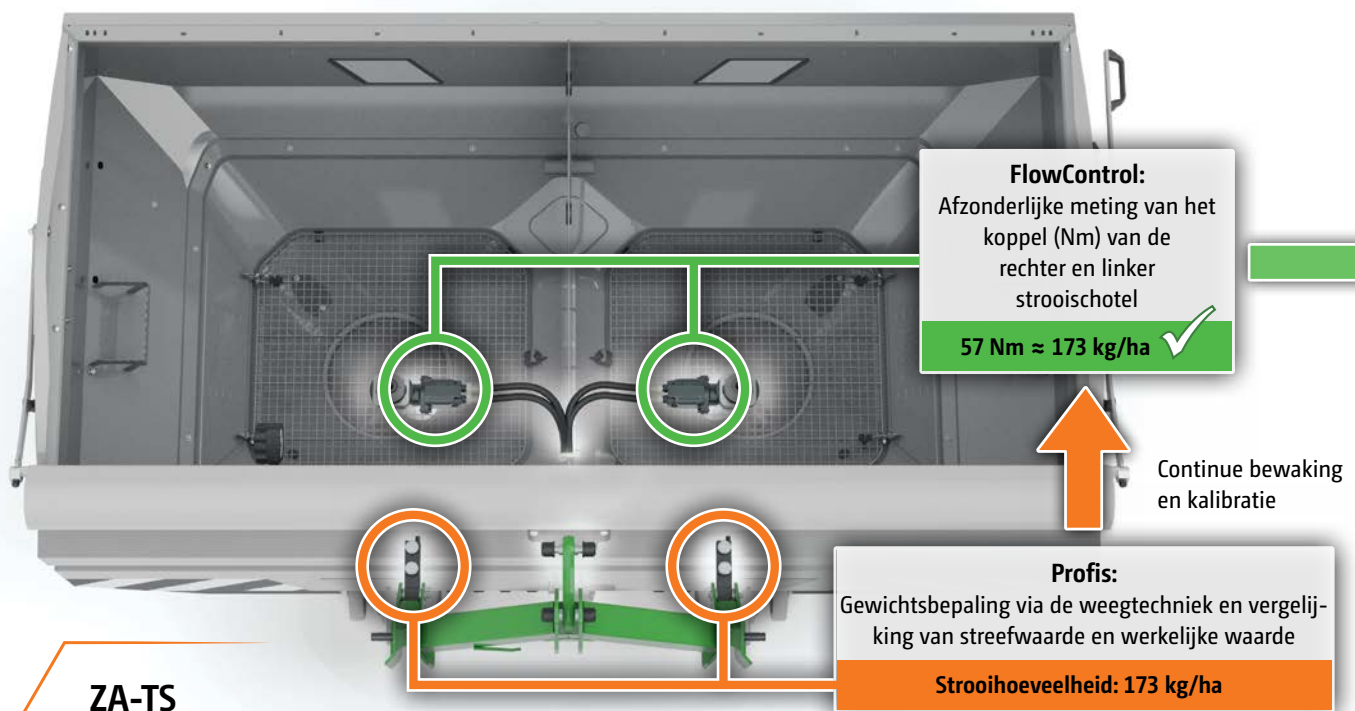

## Profis – Intelligente weegtechniek

Bij het in het frame geïntegreerde Profis-weegstelsysteem zijn de trechter en het frame via 2 200 Hz-weegcellen bij de ZA-TS of via 4 200 Hz-weegcellen bij de ZG-TS met een afzonderlijk onderstel verbonden. Daardoor is er geen weegmeetpunt meer dat wordt beïnvloed door de trekkrachten van de tractor. Dat resulteert in nauwkeurige online wegingen per 25 kg! Een hellingsensor compenseert bovendien de neiging van de machine op hellend terrein. Bij de ZG-TS wordt het signaal tegelijkertijd gebruikt om op de helling met de gestuurde as tegen te sturen om driften van de ZG-TS te voorkomen.

**ProfisPro**  
=  
**Profis + FlowControl**

**ProfisPro**  
=  
**Profis + FlowControl**

### Uw voordelen

- ✔ Absolute nauwkeurigheid vanaf het begin
- ✔ Kalibrering van de uitbrenghoeveelheid onafhankelijk van de zijde in elke veldsituatie
- ✔ Hoogste precisie door wederzijdse controle van weegstelsysteem en koppelmetering
- ✔ Detectie van leeglopen en verstoppingen
- ✔ Absolute gewichtsbepaling met aanduiding van de resthoeveelheid en resterende oppervlakte
- ✔ Documentatie van de totale strooihoeveelheden
- ✔ Voor ZG-TS bovendien: Besturing van de gestuurde as op hellend terrein en lastafhankelijke remkrachtregeling

## FlowControl – koppelmetering

FlowControl registreert vanaf de eerste seconde betrouwbaar de koppelwaarden van de strooischotelaandrijvingen en kan bij een afwijking van de gewenste hoeveelheid ongeacht de zijde de stand van de hoeveelheidsschuif direct aanpassen. Voor een perceelgebonden voedingsstoffenbalans wordt de gestrooide hoeveelheid nauwkeurig gedocumenteerd. Bovendien kan de uitbrenghoeveelheid op elk moment met een druk op de knop via de ISOBUS-terminal worden gewijzigd.

## Geoptimaliseerde strooihoeveelheid vanaf de eerste seconde

Dankzij de combinatie van Profis-weegtechniek en FlowControl regelt de kunstmeststrooier zijn theoretische uitbrenghoeveelheid door middel van koppelwaarden tijdens het hele strooiproces. De Profis-weegtechniek bewaakt per 25 kg de werkelijk uitgebrachte hoeveelheid. Hierdoor kalibreert FlowControl zichzelf regelmatig opnieuw. Dit gebeurt zonder te stoppen. Met het intelligente weegstelsysteem ProfisPro wordt de gestrooide hoeveelheid vanaf de eerste seconde van het strooiproces geoptimaliseerd. Bovendien heeft de chauffeur altijd een overzicht van de actuele resterende hoeveelheid in de trechter en een eventuele resterende Afstandswaergave.

*Exclusief!*

# WindControl

Geef de wind geen kans!

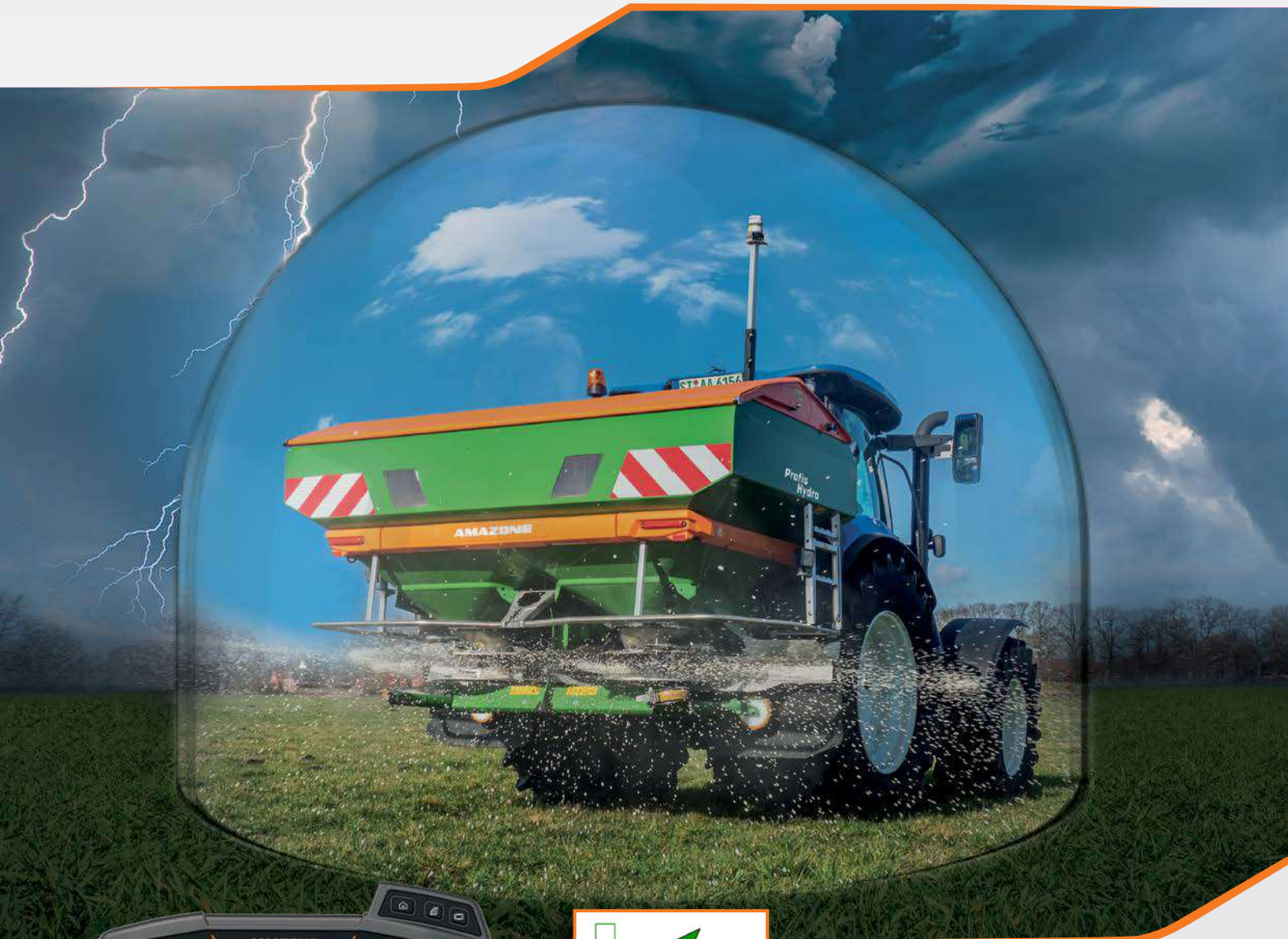

- 🔴 WindControl-stoplicht
  - Groen: ongehinderd strooien
  - Geel: Toenemende regeling in het grensgebied
  - Rood: stoppen met strooien!

AMAZONE WindControl zorgt ook bij zijwind voor een optimale dwarsverdeling

❗ "WindControl is altijd een koop-aanbeveling."

(profi - "Groot, groter, ZA-TS" - 12/2024)

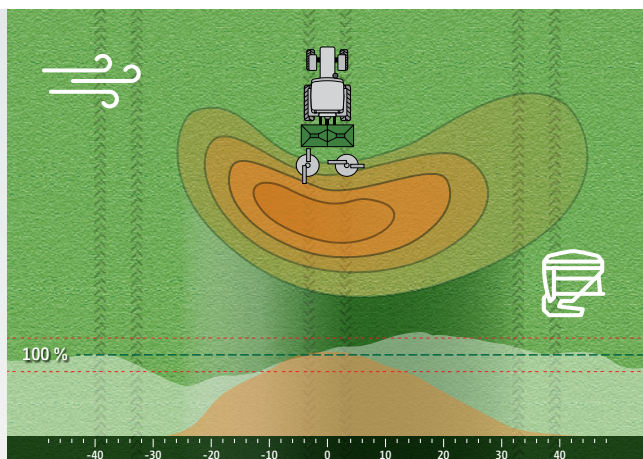

**Zonder WindControl:** Zijwind raakt het strooibeeld en verandert de dwarsverdeling

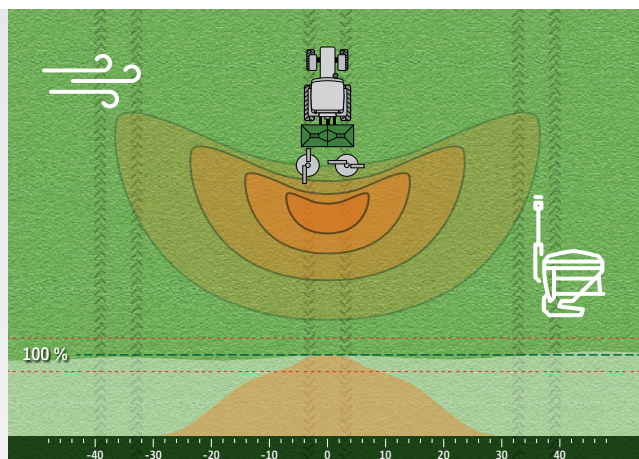

**Met WindControl:** WindControl werkt de zijwind tegen en zorgt permanent voor een optimaal strooibeeld

## Optimale dwarsverdeling

Wind is altijd en overal op wereld ruim vertegenwoordigd en vormt een grote uitdaging in de praktijk als het gaat om het gelijkmatig strooien van minerale bemesting. Met het AMAZONE WindControl-systeem (volgens prof. dr. Karl Wild, HTW Dresden) kan de invloed van de wind op het strooibeeld permanent worden bewaakt en automatisch worden gecompenseerd.

Een hoogfrequente windsnelheidssensor, die op de machine is gemonteerd, berekent de windsnelheid en de windrichting. Aan de hand van deze gegevens berekent de boordcomputer nieuwe instelwaarden voor het afgiftesysteem en het toerental van de strooischotels. Bij zijwind wordt het toerental van de naar de wind gekeerde zijde verhoogd en het invoersysteem naar buiten gedraaid. Tegelijkertijd wordt het toerental van de naar de wind afgekeerde zijde gereduceerd en het invoersysteem naar binnen verdraaid.

Met behulp van WindControl ontstaan er grotere tijdsvensters voor het strooien onder winderige omstandigheden. Naast alle belangrijke parameters voor het kunstmest strooien heeft de gebruiker bovendien de actuele waarden van de windrichting, windsterkte en de windvlagen in zicht. Daarnaast geeft WindControl bij harde wind een automatische waarschuwing aan de bestuurder, wanneer het systeem niet meer in staat is de windinvloeden te compenseren of wanneer te vaak wisselende rukwinden optreden.

## Uw voordelen

- ✔ Grotere efficiëntie door langere inzetijden
- ✔ Hogere opbrengst door geoptimaliseerde dwarsverdeling
- ✔ Bedrijfszekerheid door automatisch waarschuwingssysteem

## WindControl-praktijktest

Parameters en bevindingen

- Perceelgrootte 70 ha
- Windsnelheden tot 27 km/u
- WindControl verbetert de dwarsverdeling op 70% van het oppervlak\*

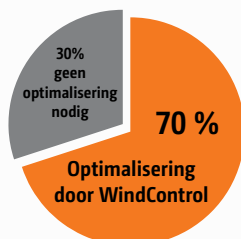

INFORMATIE OVER DE PRAKTIJKTST  
[www.amazone.net/windcontrol](http://www.amazone.net/windcontrol)

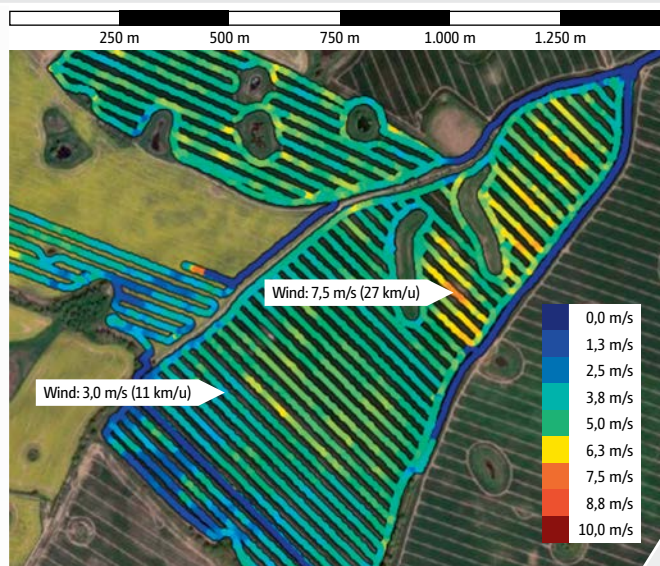

# ArgusTwin

De ogen van de strooier – zien, wat u niet ziet!



**Argus**

! „ArgusTwin optimaliseerde de dwarsverdeling binnen enkele seconden.“

(profi – Testbericht Amazone ArgusTwin · 01/2016)

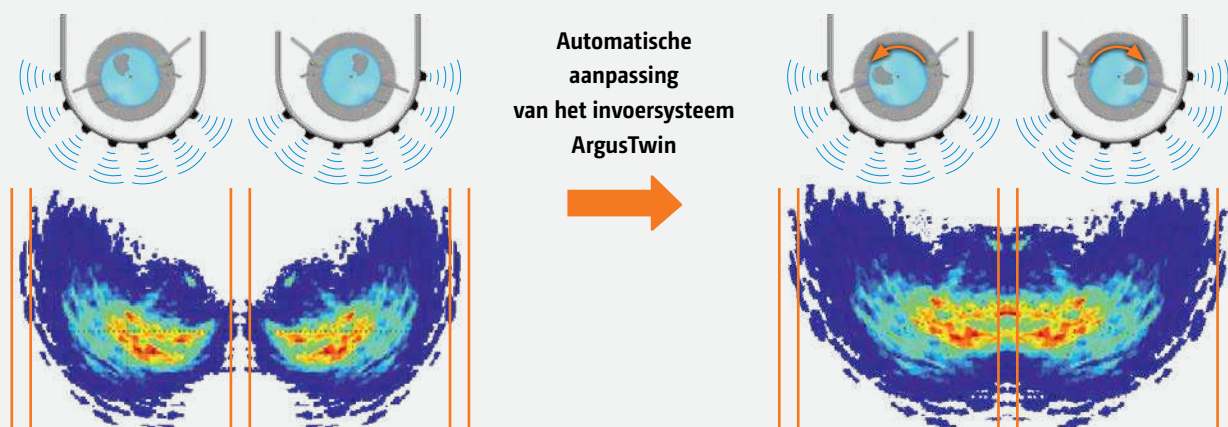

Probleem uit de praktijk – slechte dwarsverdeling bijvoorbeeld vanwege een verandering van de meststofeigenschappen

Perfekte dwarsverdeling zorgt voor gelijkmatig groeien van de gewassen ook bij wisselende kwaliteit en eigenschappen van de meststoffen

## Automatische instelling van de optimale dwarsverdeling

Het ArgusTwin-systeem zorgt voor een optimale dwarsverdeling van de meststof door de permanent werkende Online-bewaking en correctie van het invoersysteem. Dit verhoogt de efficiënte benutting van de kunstmest en vormt de basis voor een optimale behandeling van het gewas.

Bij het Argus-systeem is de registratie van de dwarsverdeling van het strooibeeld gebaseerd op radartechnologie, die onafhankelijk van stof en vuil werkt en in de praktijk betrouwbare resultaten levert. ArgusTwin controleert met radarsensoren op beide strooihelten zowel de linker als de rechter strooibeeld en corrigeert indien nodig het elektrische invoersysteem onafhankelijk van elkaar.

## Automatische verstelling van het invoersysteem

Op de ISOBUS-terminal worden de strooihoeveelheid en alle andere relevante gegevens uit de strooitabel voor de te verstrooien kunstmest ingevoerd. Voor het Argus-systeem wordt bovendien in de strooitabel ook de werpriching voor een optimale dwarsverdeling aangegeven. Met behulp van deze waarde vergelijkt ArgusTwin permanent, of de ingestelde werpriching van de meststof ook werkelijk door de strooischotels wordt aangehouden. Indien de werkelijke

werpriching vanwege onregelmatigheden van de meststof, versleten strooischoepen, rijden op hellingen of door optrek- en remmanoeuvres van de „ingestelde“-werpriching afwijkt, corrigeert de strooier autonoom de instelling van het invoersysteem – en dat voor elke zijde afzonderlijk. Voorwaarde is de elektrische verstelling van het invoersysteem.

## Uw voordelen

- ✔ Permanente Online-monitoring van beide strooikwadranten
- ✔ Altijd een optimale dwarsverdeling van de meststof, ook bij:
  - veranderende meststofkwaliteiten
  - omgevingsinvloeden zoals vocht en dauw
  - Kunstmestafzetting op de strooischotels
- ✔ Automatische hellingcompensatie van het strooibeeld
- ✔ Beschermde plaatsing boven de strooischotels



COMMENTAAR UIT DE PRAKTIJK!  
U ziet meer

*Exclusief!*

**MORE**  
than ISOBUS

# HeadlandControl

Optimale dwarsverdeling op de kopakker

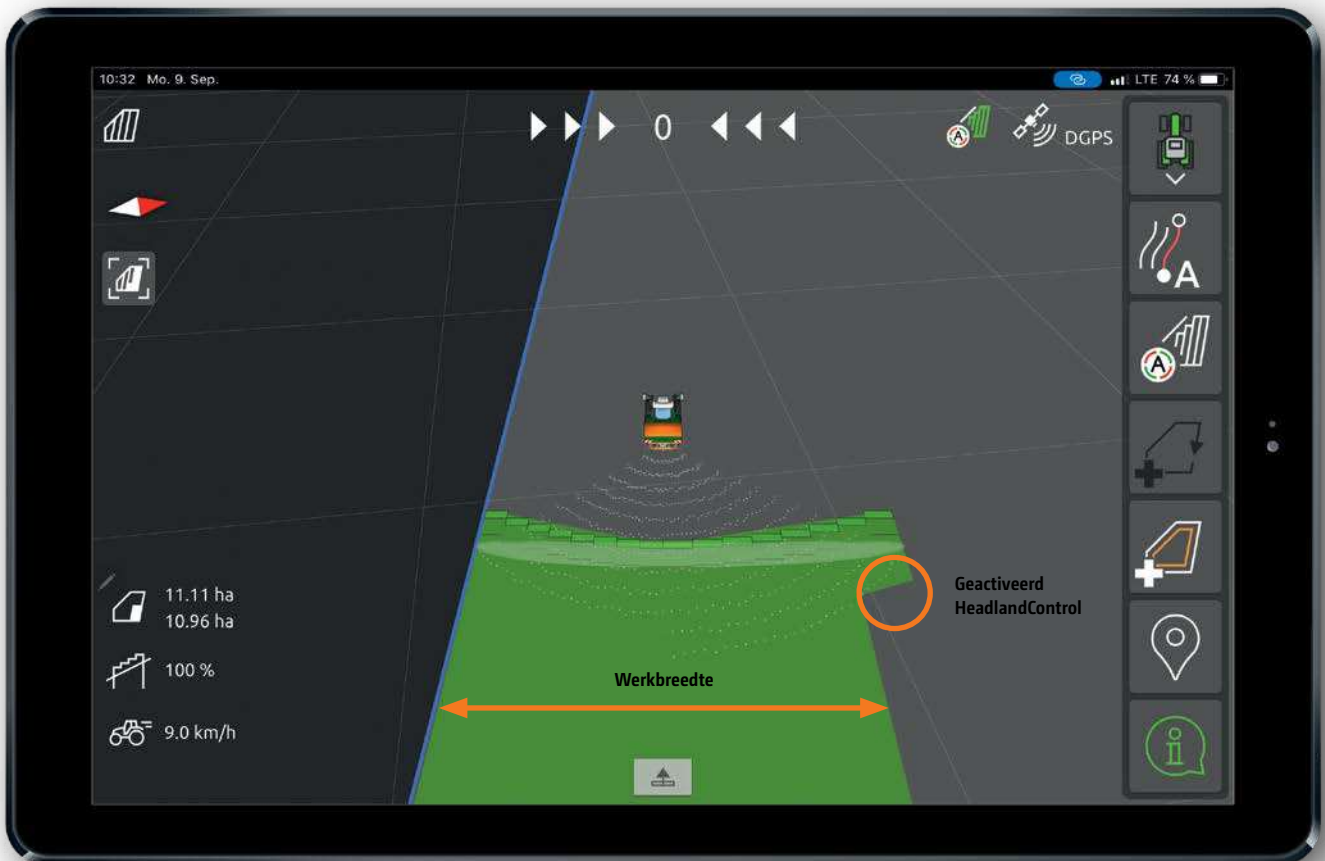

Ureum



KAS

Afhankelijk van werkbreedte, strooischo-  
tel en kunstmest varieert de vorm  
van HeadlandControl. Daarom wordt  
HeadlandControl voor het optimale strooikwa-  
drant bij elke werkgang individueel berekend.

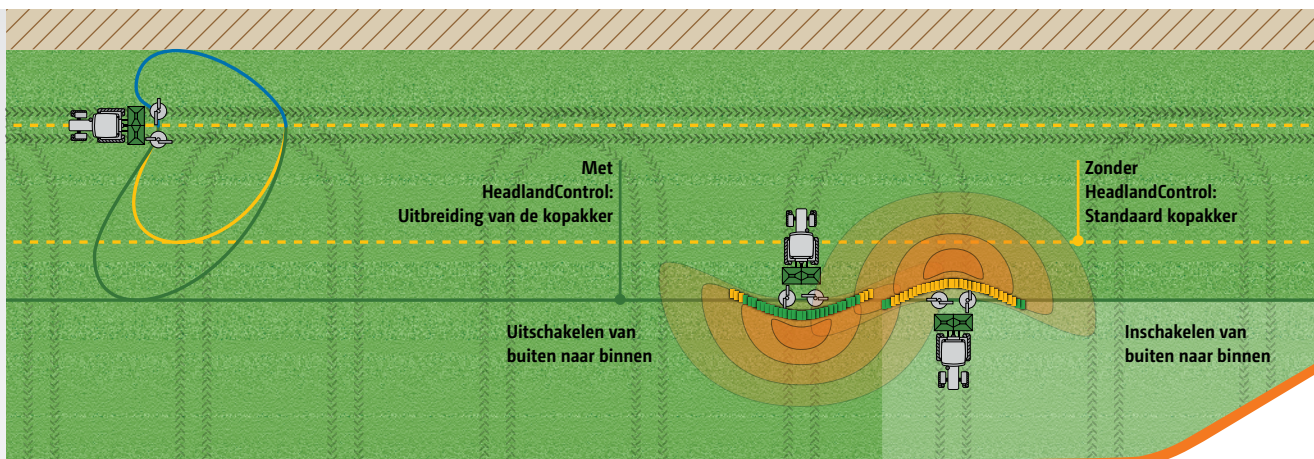

Geperfectioneerde kopakkersituatie dankzij HeadlandControl en nieuwe sectieschakeling

## Het probleem: Over- en onderbemesting op de kopakker

Kunstmeststrooiers hebben een hoge werpbreedte achter de machine. In de praktijk worden de uitschakelpunten meestal pas bereikt, wanneer de tractor zich bij het draaien op de kopakker bevindt. Daarbij zwenkt het strooibeeld achter de tractor naar de zijkant, waardoor over- en onderbemesting ontstaat.

### Uitschakelpunt op de kopakker: Zonder HeadlandControl

1. Strooier schakelt te laat uit en rijdt al in bochten
2. De tractor zou over het kopakkerrijspoor moeten weggrijden

**Resultaat:** Over- en onderbemeste zones op de kopakker

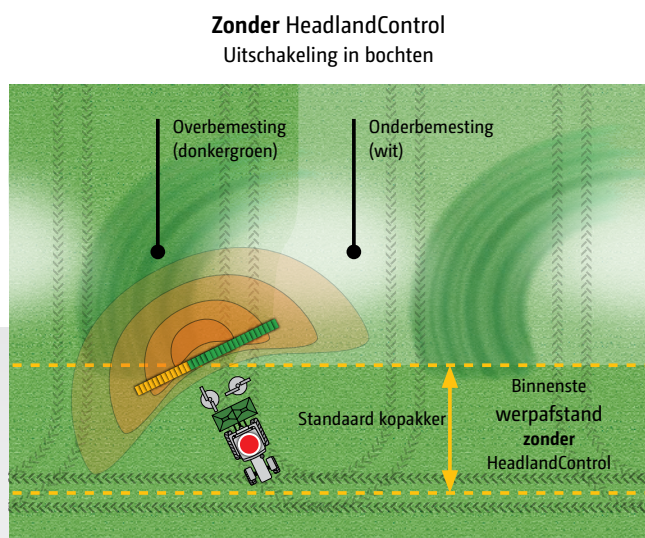

## De oplossing: HeadlandControl

Als HeadlandControl is geactiveerd, worden de werpafstand en de strooihoeveelheid aan de binnenkant van het veld vergroot, zodat het uitschakelpunt naar de binnenkant van het veld beweegt. Bovendien zorgt de nieuwe sectieschakeling, die nu is aangepast aan de vorm van het strooibeeld, dat de secties bij het bereiken van de kopakker van buitenaf worden uitgeschakeld. Op deze manier kunnen over- en onderbemeste zones op de kopakker worden vermeden.

### Met HeadlandControl

1. Door HeadlandControl strooit de strooier op de kopakker verder het perceel in
2. Tractor kan de rijsporen van de veldspuit volgen

**Resultaat:** Uniform gewas langs de kopakker

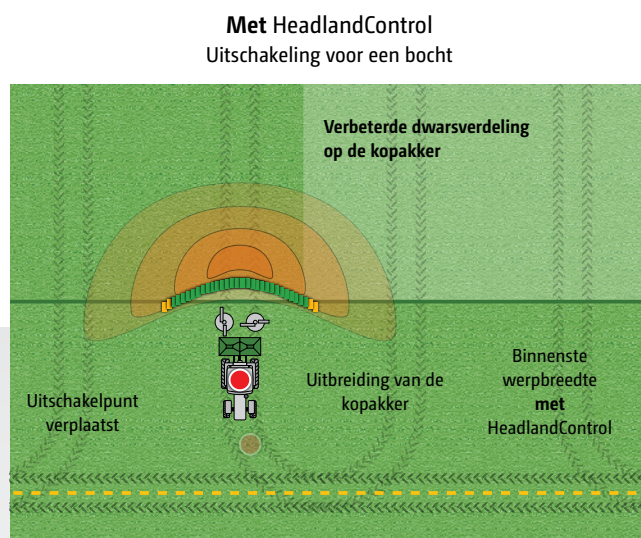

Meer dan ISOBUS-functies van AMAZONE stijgen ze uit boven de ISOBUS-standaarden. Daarom werkt onder andere HeadlandControl niet op alle ISOBUS-terminals.

# Automatische sectieschakeling met GPS-Switch

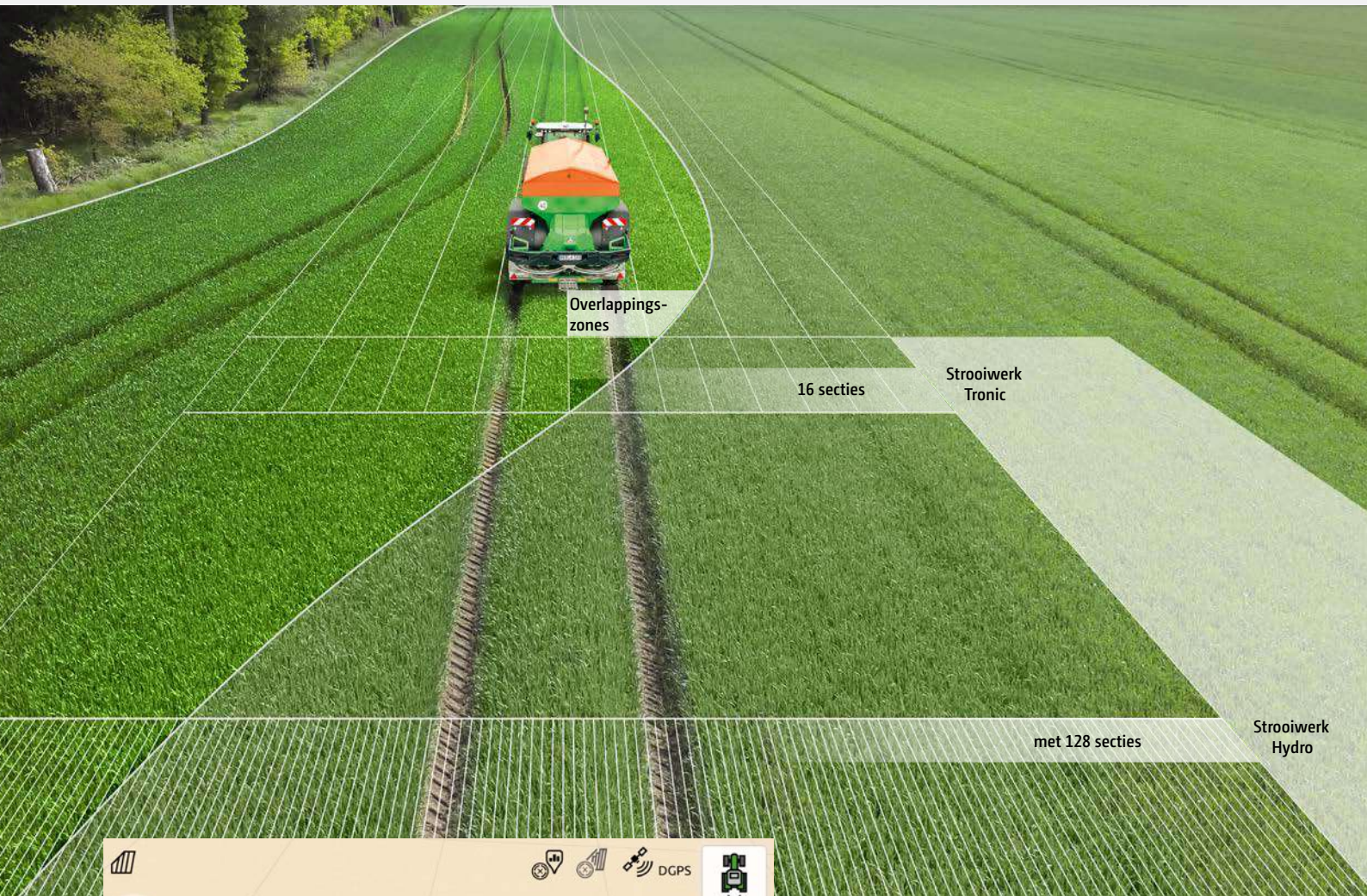

Ureum



KAS

Elke kunstmest heeft verschillende vlucht-eigenschappen. Daarom berekent Section Control specifiek voor de gebruikte kunstmest de exacte schakelpunten voor de optimale vorm en positie van het strooiwadrant in elke werkgang.

❗ “Met Section Control neemt de ISOBUS-computer de bestuurder veel werk uit handen.”

(„dlz agrarmagazin“ – „Testbericht kunstmeststrooier ZA-TS“ · 02/2017)

## Meer precisie, meer capaciteit!

Gezien de zeer grote werkbreedte is een aanpassing van de strooibeelden erg belangrijk. Dankzij de elektrische instelling van het invoersysteem kan het TS-strooiwerk in deze gevallen gevoelig reageren. Individuele, buitenliggende secties kunnen heel goed worden beheerd. Bovendien kan de werpafstand worden verminderd door een links- en rechtszijdige toerentalaanpassing van buiten naar het midden, zodat zelfs bij grote werkbreedten lange en platte taps toelopende wiggen en uitlopen optimaal worden gestrooid. Men spreekt van een sectieschakeling. In de eenvoudigste configuratie kunnen 8 secties eenvoudig handmatig worden aangestuurd (via de bedieningsterminal). Door gebruik van een overeenkomstige Section Control licentie van de terminal, kan zelfs een sectieschakeling van maximaal 128 secties worden gerealiseerd.

Als de te bedienen terminal over een Section Control functie beschikt, zoals bijvoorbeeld met de AMAZONE sectieschakeling GPS-Switch, kan het schakelen van de secties volledig automatisch en afhankelijk van de GPS-positie worden gedaan. Als een veld wordt ingevoerd, kan de bestuurder zich in de automatische modus vervolgens volledig concentreren op de werking van de machine, omdat het schakelen van de secties in geren en op de kopakker automatisch verloopt.

### Voordelen van de automatische sectieschakeling:

- ✔ Ontlasting van de bestuurder
- ✔ Verhoging van de precisie ook s 'nachts of bij hogere snelheden
- ✔ Minder overlappingen
- ✔ Besparing van middelen
- ✔ Minder beschadiging aan het gewas en milieubelasting

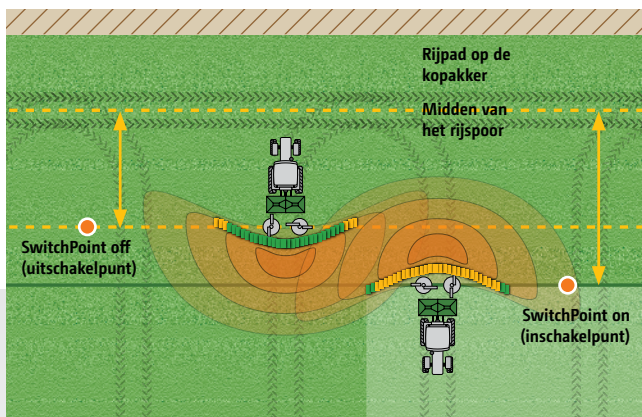

- ✔ SwitchPoint maakt het mogelijk de in- en uitschakelpunten in te stellen afhankelijk van de soort kunstmest en werkbreedte.

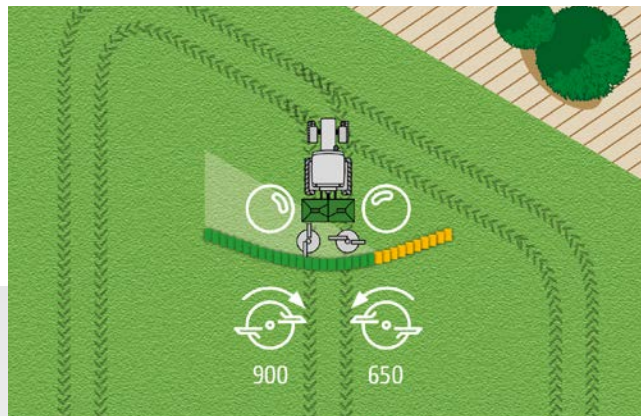

- ✔ Optimale sectieschakeling met instelling van het invoersysteem, aanpassing van het strooischoteltoerental (Hydro) en de hoeveelheidsregeling.

*Exclusief!*

# GPS-ScenarioControl

Terminalsoftware voor automatisering van complexe schakelprocessen



GPS ScenarioControl kan in combinatie met de ISOBUS-bedieningsterminal AmaTron 4 en de AmaTron Twin-app worden gebruikt.

❗ "GPS-ScenarioControl van AMAZONE helpt fouten bij de keuze van de grensstrooimethode en onnodige rijsporen te vermijden."

("profi" – praktijktest "Met de app de grens opzoeken" · 01/2022)



Weergave GPS ScenarioControl op AmaTron Twin App

## Ondersteuning voor bemesting naar behoefte

Bij het strooien van kunstmest wordt de chauffeur met verschillende taken geconfronteerd. Enerzijds moet hij zorgen voor een optimale dwarsverdeling van het strooi-goed en op de behoefte afgestemde bemesting. Aan de andere kant moet hij ervoor zorgen dat langs sloten, paden of erfafscheidingen de geschikte grensstrooiemethode wordt gebruikt om een nauwkeurige bemesting in overeenstemming met de wettelijke voorschriften te garanderen. Vooral bij wisselende chauffeurs kan een verkeerd gebruik keer op keer voorkomen, omdat een bepaald grensstrooiproces niet op het juiste punt wordt geactiveerd of gedeactiveerd. Onwetendheid van de bestuurder kan ook leiden tot niet-conforme bemesting.

## Registreren en opslaan van de juiste rijstrategie

Zo worden bijvoorbeeld bij de eerste keer dat er met de kunstmeststrooier over het veld wordt gereden, alle schakelpunten en de route en rijrichting door de ervaren bedrijfsleider met het GPS ScenarioControl-systeem na het indrukken van de opnameknop automatisch vastgelegd. De schakelpunten worden duidelijk aangegeven op de kaart en de rijrichting wordt gevisualiseerd door richtingspijlen. GPS ScenarioControl is in de ISOBUS-bedieningsterminal AmaTron 4 geïntegreerd en kan via de AmaTron Twin display-uitbreiding worden weergegeven en bediend.

❗ "Daarmee biedt de tool aan bedrijfsleiders de zekerheid dat hun bestuurders de kunstmest naast greppels en wegen volgens de wet en met een optimale opbrengst uitbrengen. Dat is vooral interessant wanneer vaak verschillende bestuurders worden ingezet of als de bedrijfsleider het bemesten bijvoorbeeld wil laten uitvoeren door een stagiair."

("profi" – praktijktest "Met de app de grens opzoeken" · 01/2022)



Veld met volledige routeplanning en opgeslagen scenario's met geo-referenties

## Automatisering van complexe schakelprocessen en ontlasting van de bestuurder

In de vervolgtoeppassing activeert de bestuurder alleen het eerder vastgelegde scenario en worden door de kunstmeststrooier de opgeslagen schakelprocessen volledig automatisch uitgevoerd. GPS ScenarioControl maakt nauwkeurig en zuinig gebruik van kunstmest mogelijk, omdat de verschillende grensstrooiprocessen op de juiste plaats worden uitgevoerd. Zo kan ook een wettelijk passende vervolgtoeppassing voor volgende chauffeurs eenvoudig worden verzekerd. Bovendien kan de chauffeur zich oriënteren aan de hand van de vooraf geregistreerde, geoptimaliseerde veldroute.

## Voordelen in één oogopslag:

- ✔ Altijd dezelfde schakelprocessen bij verschillende kunstmestdoseringen
  - Vermijding van bedieningsfouten
  - Zorgt voor een wettelijk passende en grondstofbesparende bemesting
  - Correcte toepassing bij slecht zicht, bijv. in het donker of bij mist
- ✔ Geen platrijden van het gewas door altijd optimale rijroutes op het perceel
  - Ondersteuning van ongeoefende bestuurders

# ISOBUS-bedienings-terminal AmaTron 4

## Volledige functionaliteit



De door AMAZONE zelf ontwikkelde ISOBUS-bedieningsterminal AmaTron 4 maakt een gemakkelijke bediening van elke voor ISOBUS geschikte landbouwmachine met bediening met touchscreen mogelijk. De AmaTron 4 maakt alle ISOBUS-functies mogelijk – met een plus aan gemak, gebruiksvriendelijkheid en overzicht. En toch: presteert hij nog beter, vooral in combinatie met AMAZONE landbouwmachines en garandeert de volledige functionaliteit van de precisielandbouw.



STABILITEIT

### ROBUUST!

- ✔ Reflectiearm 8-inch aanraakdisplay met water- en stofdichte aluminium behuizing
- ✔ Handsteun achterzijde voor stevige grip



BETROUWBAAR

### DOORDACHT!

- ✔ Praktijkgerichte en overzichtelijke menustructuur voor een eenvoudig en intuïtief gebruik
- ✔ Bediening via touch-display of softkeys
- ✔ Eenvoudige documentatie en orderbeheer: Eerst werken – dan opslaan
- ✔ Optionele softwarelicenties voor maximale mogelijkheden in de precisielandbouw



COMFORT

### COMFORTABEL!

- ✔ App-carrousel voor snelle en eenvoudige navigatie met één vingerbeweging
- ✔ Vrij configureerbare statusregel – de belangrijkste parameters altijd in zicht
- ✔ Praktisch snelstartmenu maakt het snel importeren en exporteren van opdrachtgegevens mogelijk

Functie-uitbreidingen via licentie	Functie in de AmaTron 4
GPS-Maps&Doc	<ul style="list-style-type: none"> <li>• Inactieve perceelsgrenzen en automatische veldherkenning</li> <li>• Documentatie via ISOBUS-Task Controller of PDF-export</li> <li>• Applicatiekaarten in ISO-XML- en shape-formaat</li> <li>• Online gegevensuitwisseling via de app AmaTron Share</li> </ul>
GPS-Switch basic	<ul style="list-style-type: none"> <li>• Section Control met tot maximaal 16 secties</li> <li>• Virtuele kopakker</li> <li>• Automatisch vooraf omlaag bewegen van de spuitboom</li> <li>• HeadlandControl en schakelen in paraboolvorm</li> </ul>
GPS-Switch pro	<ul style="list-style-type: none"> <li>• Section Control met maximaal 128 secties en voor maximaal 2 onafhankelijke, ISOBUS-compatibele machines</li> <li>• Auto-zoom, obstakelmarkering</li> <li>• Multiboom - Section Control met tot maximaal 4 zaaiproducten</li> <li>• Spot-Spraying</li> </ul>
GPS-Track	<ul style="list-style-type: none"> <li>• Optische parallelrijhulp</li> <li>• Verschillende spoormodi</li> <li>• ISOBUS-rijpadenschakeling niveau 1</li> </ul>
AmaCam	<ul style="list-style-type: none"> <li>• Weergave van een camera met automatische herkenning achteruitrijden</li> </ul>
AmaTron Twin	<ul style="list-style-type: none"> <li>• Display-uitbreiding met app AmaTron Twin</li> </ul>
GPS-ScenarioControl	<ul style="list-style-type: none"> <li>• Uitbreiding van de licentie AmaTron Twin, machineonafhankelijke rijrouteweergave en automatisering van complexe schakelprocessen in de bemestingstechniek</li> </ul>

# Meer comfort bij de machinebediening

## AMATRON Twin app - Displayuitbreiding voor comfortabele bediening

De AmaTron Twin App biedt de bestuurder nog meer comfort tijdens het werk door GPS-functies en de kaartweergave toe te voegen via een tablet, welke parallel kan worden bediend met de machinebediening in de AmaTron 4.

### Voordelen van de AmaTron Twin display-uitbreiding:

- ✔ Gebruik van een bestaand mobiel apparaat
- ✔ Meer overzicht – alle toepassingen in één oogopslag
- ✔ Comfortabele bediening van GPS-functies in de kaartweergave parallel met het mobiele apparaat
- ✔ Duidelijk en waarheidsgetrouwe weergave van de machine en zijn secties



De app AmaTron Twin

- ! "Met AMATRON 4 en een iPad werkt de bediening en bewaking optimaal."

(profi - "Groot, groter, ZA-TS" - 12/2024)

## AMATRON Share-app voor digitale gegevensoverdracht. Test nu!

Alle gegevens kunnen eenvoudig online worden uitgewisseld via de app AmaTron Share die via WLAN met de AmaTron 4 is verbonden. De app kan bijvoorbeeld worden gebruikt om applicatiekaarten eenvoudig van het kantoor naar de AmaTron 4 te sturen en te verwerken. Opdrachtgegevens kunnen na het werk ook als PDF-documenten naar klanten of terug naar het kantoor worden gestuurd via de cloud, e-mail of een berichtenservice zoals WhatsApp. Dat is comfortabel gegevensbeheer.



De app AMATRON Share



ISO  
BUS



# Klantgetuigenissen voor ZA-TS en ZG-TS



## Siaak Huetink – Huetink Bloembollen Lemelerveld B.V., Nederland ZA-TS 3200

- ❶ "Een goede kunstmeststrooier heeft een goed weegsysteem, een goede boordcomputer en WindControl nodig."
- ❷ "Als de strooier aangeeft dat de verdeling goed is, dan is het goed."
- ❸ "We bereiken optimale resultaten met een minimale hoeveelheid kunstmest."
- ❹ "Naar mijn mening zou iedereen hier standaard voor moeten kiezen."



## Philipp Tegethoff – Tegethoff Agrar, Duitsland ZG-TS 10001 ProfisPro

- ❗ "We hadden alles getest, pneumatische strooiers en andere strooiers. Maar de resultaten leidden ons naar de AMAZONE ZG-TS ProfisPro met een TANKVOLUME VAN 10.000 LITER."
- ❗ "Een uniek verkoopargument voor ons - WindControl."
- ❗ "Door WindControl, Argus en FlowControl te gebruiken, zijn we op een werkbreedte van 36 meter overgegaan."
- ❗ "Zelfs met lichte, fijne kunstmest kunnen we het betrouwbaar over 36 m strooien, zelfs bij minder omstandigheden."
- ❗ "We zijn niet langer op van weekendwerk of nachtdiensten aangewezen."



# ZA-TS

Kunstmesttank met 1.400 tot 5.000 l



## Uw voordelen van de ZA-TS:

- ✔ Maximale precisie voor normaal strooien en grensstrooien, ongeacht externe invloeden zoals wind, hellend terrein of veranderende eigenschappen van de kunstmest
- ✔ Snel uitwisselen van de strooischoppen voor flexibele werkbreedtes
- ✔ Comfortabele omstandigheden dankzij uitgebreide softwareoplossingen voor de strooier boven de ISOBUS-standaard
- ✔ Nauwkeurige bemesting met hoge efficiëntie



15 m tot 54 m



1.400 l  
tot 5.000 l



16 of  
128 secties



Kunstmest, pellets,  
zaden, slakkenkorrels

### Hydraulisch oprolbaar dekzeil



### Mechanisch oprolbaar dekzeil



### Zwenkbare rol- en wegzetinrichting



- ❗ „Het dekzeil is goed: sluit netjes en houdt bij regenbuien het water buiten en stoort niet, wanneer het is opgerold.“  
(dlz agrarmagazin – Duurtest ZA-TS „Kampioen ver werpen“ · 01/2016)

- ❗ „De stabiele (en voor draaibare) transportwielen met rem worden met een beheerste trap in- of uit gezwenkt. Beter kan het niet.“

(profi – praktijktest „Vier kunstmeststrooiers vergeleken“ · 01/2016)

ZA-TS

# Optimale tankvorm

## Kunstmesttank ZA-TS

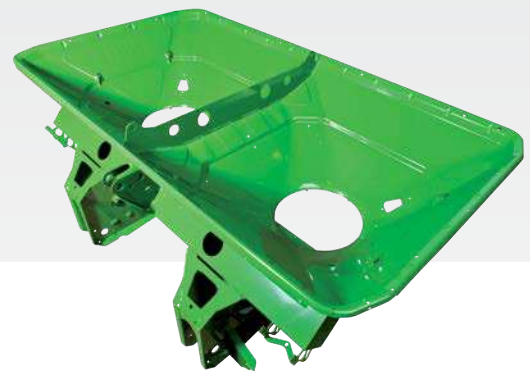

### De diepgetrokken trechter

De basistrechter heeft een inhoud van 700 l. Deze is diepgetrokken en zonder hoeken, randen en lasnaden. Dit zorgt voor een continue en gelijkmatige aanvoer van de meststof. Door deze bouwwijze is strooier ook makkelijker schoon te maken. De beschikbare opzetranden voor tanks maken een totaal volume tot 5.000 liter mogelijk.

### Voordelen van het ontwerp

- ✔ Geen randen en lasnaden, trechters uit één stuk
- ✔ Optimale meststroom, gelijkmatig doorstromen
- ✔ Geen afzettingen
- ✔ Open frameconstructie maakt eenvoudige reiniging mogelijk
- ✔ Elektronische componenten beschermd in het frameprofiel



### ✔ Quick Hitch Adapter

Gedragen strooiers met een Ultra of Ultra Profis frame voor een laadvermogen tot 4.500 kg kunnen ook met het Quick Hitch snelwisselsysteem aan de trekker worden gekoppeld. Hiervoor wordt het 3-punts aanbouwframe vervangen door een Quick Hitch Adapter.



ZA-TS 5000 ProfisPro Hydro met trapladder

# Opzetraden voor tanks

## De smalle

met een vulbreedte van 2,22 m



Opzetrand S 1400 Opzetrand S 1700



Opzetrand S 2000



Opzetrand S 2600 met opklapbare ladder

De volgende frames zijn beschikbaar voor de ZA-TS:

**Super-frame:** 3.200 kg draagvermogen, aanbouwafmeting categorie 2

**Ultra-frame:** 4.500 kg draagvermogen, aanbouwafmeting categorie 3

### Uw voordelen

- ✔ Lichte frameconstructie met zeer hoge stabiliteit
- ✔ Geoptimaliseerd zwaartepunt en toch veel aanbouwruiimte

- ❗ „Bij Amazone is het draagvermogen met 4,5 t het hoogste.“  
(profi – praktijktest „Vier kunstmeststrooiers vergeleken“ · 01/2016)

## De brede

met een vulbreedte van 2,71 m en opklapbare ladder



Opzetrand L 2200



Opzetrand L 2700



Opzetrand L 3200



Opzetrand L 4200



Opzetrand L 5000

# Uitvoeringen

Perfect tot in detail



ZA-TS

## SafetySet – Standaard geïntegreerd

De standaarduitrusting met SafetySet biedt meer veiligheid. De rondlopende beschermbeugel voldoet aan de voorschriften voor ongevalpreventie. Grote waarschuwingsborden aan de achterkant en het LED-verlichtingssysteem verhogen de zichtbaarheid op de weg.

## Houder voor de GPS-ontvanger op de kunstmeststrooier

De houder, inclusief 12 m GPS-aansluitkabel, wordt gebruikt om een GPS-ontvanger op de kunstmeststrooier te monteren in plaats van op de tractor. Als vaak van trekker wordt gewisseld, b.v. in machinegemeenschappen kan de GPS-ontvanger op de strooier blijven. Tijdens gebruik bevindt de GPS-ontvanger zich altijd ruim boven de kunstmeststrooier.

## FlowCheck voor controle van de uitloopopeningen

Als voordelig alternatief voor FlowControl biedt AMAZONE het controlesysteem FlowCheck voor de serie ZA-TS Hydro aan.

Terwijl FlowControl de afgifte ook zijdelings onafhankelijk kan controleren en aanpassen, detecteert FlowCheck alleen verstoppingen en leeglopen van beide openingen. Als er een verstopping is, verhelpen beide systemen de storing door de hoeveelheidsschuif snel te openen en te sluiten en tegelijkertijd het roerwerk om te keren. Voor de boer betekent dit absolute betrouwbaarheid.



 FlowCheck-sensoren in het hydraulische circuit



- ✓ Verstelbaar dekzeil in onderhoudsstand

## Dekzeil

Het hydraulisch bediende oprolbare dekzeil zorgt voor maximaal gemak door het openen en sluiten vanuit de tractorcabine. Het mechanisch oprolbare dekzeil kan ook handmatig worden bediend.

Het verstelbare dekzeil is het eenvoudige alternatief voor het oprolbare zeil. Alleen beschikbaar voor S-opzetranden. De onderhoudsstand maakt eenvoudig reinigen van binnenuit mogelijk.

## Ladder om veilig op te stappen

Om de trechter van buitenaf optimaal te kunnen bereiken, is er naast de ladders voor de brede L-opzetranden ook voor de smalle randen een ladder, die links en/of rechts kan worden gemonteerd.



- ! „Ook bij de ladder geeft AMAZONE het goede voorbeeld: Aan beide zijden zijn de treden goed geïntegreerd (uit rvs) en steken niet uit.“

(profi – praktijktest „Vier kunstmeststrooiers vergeleken“ · 01/2016)

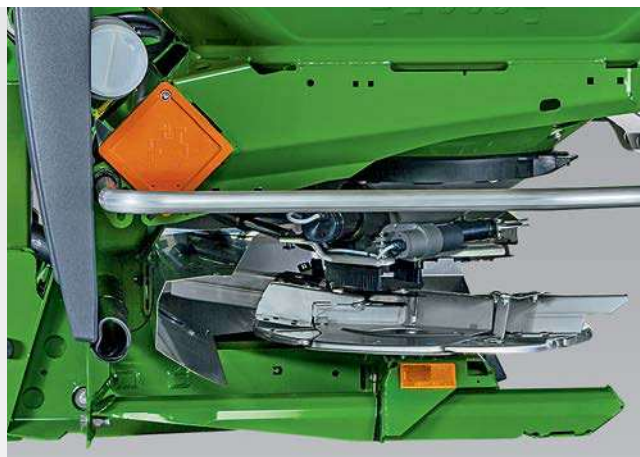

- ✓ Wegzetinrichting met steun

## Wegzetinrichting

Als alternatief voor de zwenkbare transport- en wegzetinrichting is ook een voordelige wegzetinrichting leverbaar voor het wegzetten op geïntegreerde steunen.

## Camerasysteem voor ZA-TS – Veiligheid voor alles!

Het optionele camerasysteem wordt vooral gebruikt voor de veiligheid bij het manoeuvreren. De hoge resolutie monitor met ontspiegeld glas met verlichte achtergrond kan ook het beeld van twee camera's tegelijk weergeven. Eveneens is ook een koppeling aan een bestaande ISOBUS-terminal met analoge video-ingang mogelijk.



- ✓ Ook met de analoge video-ingang van de AmaTron 4 kan het beeld van de camera alternatief worden weergegeven

# Het wordt licht

## Meervoudig gebruik van de werkverlichting

### Strookwadranten, strooiwerk en trechterbinnenverlichting

Als aanvulling op de standaard LED-verlichting is als optie een werkverlichtingsset leverbaar voor de opbouwstrooier ZA-TS.

Hierbij zijn in de bak, boven de strooischotels en aan de zijkanten van de strooier LED-werklampen gemonteerd. Hierdoor heeft de gebruiker ook in het donker een overzicht van het vulniveau in de bak en voldoende licht voor het verwisselen van de strooi schotels en het afstellen van de telescopen op de strooischoepen.



De verlichting van de strooier is veilig geïntegreerd in de verlichtingsdrager.

De werklampen zijn volledig geïntegreerd in de software van de kunstmeststrooier en kunnen daarom op afstand worden bediend vanuit de tractorcabine via de ISOBUS-terminal.

In het donker verlichten de twee LED-werklampen aan de zijkant het strooibereik naar links en rechts zeer goed.

! "In combinatie met het weegsysteem wordt de LED-werkverlichting een hulpmiddel bij het vullen. Een lampje knippert of brandt continu om aan te geven dat het vooraf ingestelde streefgewicht nadert of is bereikt - geweldig."

(profi - "Groot, groter, ZA-TS" - 12/2024)



Verlichting binnenzijde van de trechter



Brandt de werkverlichting constant, dan is de gewenste hoeveelheid bereikt.

# Front-achter-duo

Een nieuw niveau voor precisie



Voor het veilig transporteren van de frontstrooier is een verlichtingsset leverbaar.

## Twée in een keer

Voor klanten die in één enkele werkgang twee verschillende minerale meststoffen nauwkeurig willen strooien, biedt AMAZONE de unieke optie van een front-aanbouwstrooier. In tegenstelling tot het gebruik van gemengde meststoffen in een kunstmeststrooier, kan in deze variant elke strooier optimaal worden aangepast aan de eigenschappen van de betreffende meststof. Op deze manier wordt een perfecte dwarsverdeling bereikt voor beide meststoffen. Zelfs strooien met twee verschillende taakkaarten is mogelijk.

## Voordelen van de frontaanbouw

- ✔ Mogelijkheid om twee verschillende soorten kunstmest nauwkeurig in een werkgang uit te brengen
- ✔ Meer capaciteit door extra trechtervolume met de voordelen van een zelfrijder – wendbaar en snel

❗ „Het strooier duo levert zijn sterke punten in de precisie.“

❗ „De combinatie is wendbaar, slagvaardig en verbetert de gewichtsverdeling op de voor- en achteras.“

(agrarheute – Testbericht met de frontaanbouwstrooier · 09/2018)

## Zo worden bedden optimaal bestrooid

### Bedden strooien met dubbelzijdige beddenstrooischerm

Voor het strooien van speciale gewassen op bedden links en rechts naast het rijspoor levert AMAZONE de beddenstrooischerm. Deze houdt het rijspoor nagenoeg vrij van meststof. Het beddenstrooischerm wordt hydraulisch bediend vanaf de trekkerstoel.

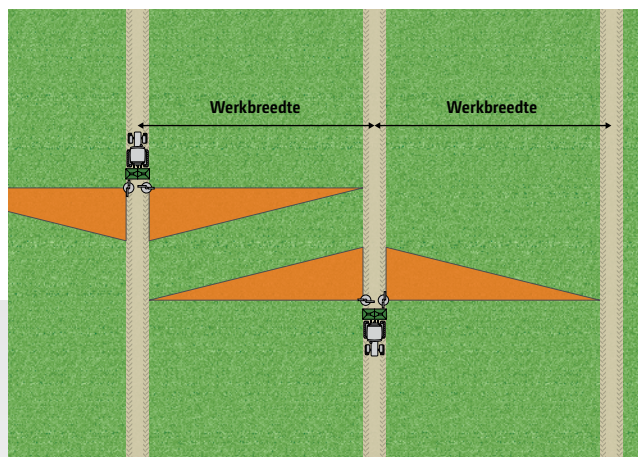

# Technische gegevens

## Aanbouw strooier ZA-TS

ZA-TS	1400	1700	2000	2200	2600	2700	3200	4200	5000	
Werkbreedte (m)	15 – 54									
Trechterinhoud (l)	1.400	1.700	2.000	2.200	2.600	2.700	3.200	4.200	5.000	
– met extra opzetrand S 600 (l)	2.000	2.300	2.600	–	–	–	–	–	–	
– met opzetrand L 800 (l)	–	–	–	3.000	–	3.500	4.000	–	–	
Laadvermogen (kg)	Super frame	3.200	3.200	3.200	3.200	3.200	3.200	3.200	–	–
	Ultra frame	–	–	–	4.500	–	4.500	4.500	4.500	4.500
Vulhoogte (m) zonder transportwielen	1,13	1,23	1,31	1,30	1,49	1,42	1,54	1,76	1,96	
Vulbreedte (m)	2,23	2,23	2,23	2,72	2,23	2,72	2,72	2,72	2,72	
Totale breedte (m)	2,55	2,55	2,55	2,92	2,55	2,92	2,92	2,92	2,92	
Totale lengte (m) zonder weegstelsel	1,48	1,46	1,46	1,55	1,46	1,55	1,55	1,68	1,68	
Aandrijving	mechanisch (Tronic) / hydraulisch (Hydro)									
Weegtechniek	optioneel met Profis-weegstelsel of ProfisPro incl. koppelmeter FlowControl									
Regelelektronica	ISOBUS-communicatie met AmaTron 4 of andere ISOBUS-terminal									
Onderaanspanning	Super frame	Aanbouwmaat en bevestiging Cat. 2								
	Ultra frame	Aanbouwmaat Cat. 3, bevestiging Cat. 2/3								
benodigde regelventielen	ZA-TS Tronic	niet noodzakelijk, (1 dubbelwerkend voor hydr. oprolbaar afdekzeil)								
	ZA-TS Hydro	1 enkelwerkend regelventiel + vrije retour of Load Sensing voor de aandrijving (olieopbrengst 70l/min), (1 dubbelwerkend voor hydr. oprolbaar afdekzeil)								
Min. gewicht (kg) (met strooischoepenset TS 20)	471	480	489	539	528	555	573	685	730	

Afbeeldingen, inhoud en informatie over technische gegevens zijn niet-bindend en kunnen variëren afhankelijk van de uitrusting. De geldende bepalingen van landspecifieke verkeersregels moeten worden nageleefd, zodat een bijzondere vergunningsplicht kan ontstaan. De toegestane belasting van de assen en het toegestane totale gewicht van de tractor controleren. Niet alle genoemde combinatiemogelijkheden kunnen door alle tractorfabrikanten worden gerealiseerd.



# ZG-TS

Kunstmesttank met 7.500 of 10.000 l



## Uw voordelen van de ZG-TS:

- ✔ Maximale precisie voor normaal strooien en grensstrooien, ongeacht externe invloeden zoals wind, hellend terrein of veranderende eigenschappen van de kunstmest
- ✔ Vermindering van asbelasting door geoptimaliseerde gewichtsverdeling
- ✔ Spoorvolgend nalopen dankzij gestuurde as met stuurhoek tot 28°
- ✔ Efficiënt uitbrengen van kunstmest met maximale oppervlakteprestaties



Kunststof bakken aan beide zijden met geïntegreerde handwastank bieden voldoende opbergruimte



15 m tot 54 m



7.500 l  
of 10.000 l



128 secties



Kunstmest, pellets,  
zaden, slakkenkorrels



✔ Hydraulische steunpoot voor ZG-TS



Hybride aandrijving met gecombineerde olietoevoer  
- Oliebehoefte met gestuurde as max. 85 l/min  
- Oliebehoefte zonder gestuurde as max. 60 l/min



Hydroaandrijving met olietoevoer uitsluitend van de tractor  
- Oliebehoefte met gestuurde as max. 130 l/min  
- Oliebehoefte zonder gestuurde as max. 105 l/min

# Optimaal uitgebalanceerd

## Kunstmesttank ZG-TS



### Een enorme capaciteit

Met trechterinhouden van 7.500 liter en 10.000 liter zijn de producttypes van ZG-TS bijzonder krachtig en ideaal voor grote bedrijven, die bijzonder veel belang hechten aan hoge precisie. Dankzij hun afmetingen worden waardevolle reis- en laadtijden bespaard. Dankzij de grote trechteropening kan het laden ook heel comfortabel met de lader of uit de silo worden uitgevoerd. Met een in het midden gecentreerde bandbodem is een optimale doorstroming gegarandeerd.

### Voordelen van de basistank

- ✔ Laag zwaartepunt van de voorraadtrechter
- ✔ Geringe vulhoogte
- ✔ Grote vulopening
- ✔ Slijtvaste rubber bandbodem
- ✔ Automatische sturing van de bandbodem



## Nauwkeurige dosering

Vanuit de voorkamer wordt net als bij de getrokken strooiers nauwkeurig gedoseerd met schuiven.

## Automatische voorkamerdosering

Op de bodem van de tank bevindt zich een eindeloze bandbodem voor transport van de kunstmest. Deze vult de voorkamer automatisch tijdens het strooien.

## Optimale lastverdeling

De met 5 graden oplopende bandbodem zorgt dat van achteren naar voren wordt gelost. Dit garandeert een optimale lastverdeling tijdens het strooien. Maximale oplegdruk en lagere asbelasting maken veilig rijden op het veld mogelijk in alle toepassingsomstandigheden.

## Voordelen van het trechter-design

- ✔ Optimale doorstroming ook op heuvelachtig terrein
- ✔ Eenvoudige reiniging
- ✔ Grote vrije ruimte voor de fuseebesturing
- ✔ Optimale gewichtsverdeling
- ✔ Grote bodemvrijheid



Type	Trechterinhoud	Leeggewicht	Nuttige lading
ZG-TS 7501	7.500 l	3.850 kg	8.650 kg
ZG-TS 10001	10.000 l	4.000 kg	8.500 kg

# Intelligent vulmanagement

Uw betrouwbare assistent!



## Intelligent vulmanagement

Het Profis-weegsysteem grijpt heel slim al bij het laden in met intelligent vulmanagement. Zonder het gebruik van een externe weeginstallatie geeft het systeem te allen tijde nauwkeurige informatie over de beladingstoestand, waardoor overbelading en lege ritten worden voorkomen. Ook als vulhulp of door de continue meting van de resterende hoeveelheid is Profis maatgevend.

## Uw voordelen

- ✔ Intelligente vulhulp
- ✔ Betrouwbare volumemetingen, zelfs zonder het gebruik van een externe weeginrichting
- ✔ Vermijden van onnodige lege ritten en resthoeveelheden

- ✔ Op het grote, goed bereikbare platform kan het vulproces optimaal in het oog worden gehouden.





- ✔ Vullen door slechts één persoon, heel eenvoudig!



- ✔ Brandt de werkverlichting constant, dan is de gewenste hoeveelheid bereikt

## Vulhulp

Voorals praktijkmensen zullen de vulhulp waarderen, die de werkverlichting en het weegsysteem Profis bieden. Door knipperen, resp. branden van de werkklampen wordt het vulniveau al tijdens het vullen gesignaleerd. Een tweede persoon of meermaals afstappen voor controle vervallen.

- ❗ „De werkklampen [...] geeft de chauffeur van het vulvoertuig met knipperlichtsignalen een oriëntatie over de gevulde hoeveelheid – zo is nauwkeurig vullen mogelijk“

(„profi“ – Rijverslag ZG-TS 01 ProfisPro · 06/2018)

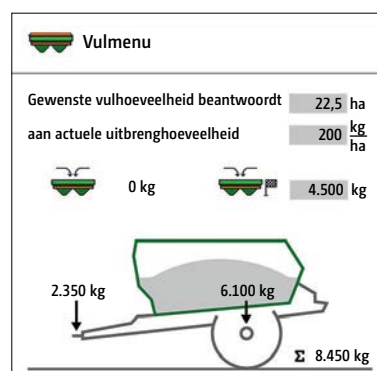

Vulmenu – bepalen van de gewenste hoeveelheid

## Optimale verdeling van de lading in alle toepassingsomstandigheden

Dankzij reëltimemetingen door het Profis-weegsysteem kunnen de asbelasting en oplegdruk al optimaal worden benut tijdens het laden. In de praktijk wordt het al tijdens het laden weergegeven, waar de lading op de as en op de dissel rust.

De met 5 graden stijgende bandbodem zorgt voor lossen van achteren naar voren. Dit garandeert een optimale lastverdeling tijdens het strooien. Maximale oplegdruk en lagere asbelasting maken veilig rijden op het veld mogelijk in alle toepassingsomstandigheden.



# Wendbaar en comfortabel

Perfekte rijeigenschappen op de weg en in het veld



60 km/u

## Veel comfort – ontziet het gewas

- ✔ Spoorvolgend nalopen bij spoorbreedten van 1,80 tot 2,25 m
- ✔ Verhoogd rijcomfort met veerbelaste en in de hoogte verstelbare disselsysteem
- ✔ Stabiele en robuuste rijwerktechnologie, ontworpen voor snelheden tot 60 km/u
- ✔ Automatische remkrachtregeling
- ✔ Grote banden verminderen de gronddruk en maken gebruik onder de zwaarste omstandigheden mogelijk
- ✔ Wiel diameter tot 2,05 m mogelijk

- ❗ „Nieuw aan de kunstmeststrooiers is de fuseebesturing [...] Dat maakt de machine wendbaar en spoorvolgend nalopen mogelijk.“

(„profi“ – Rijverslag ZG-TS 01 ProfisPro · 06/2018)



Gestuurde as met stuuruitslag tot 28 °



Remkrachtregeling door elektronisch remsysteem (EBS)

## Spoorvolgende fuseebesturing

Uitgerust met de optionele gestuurde as, bieden de ZG-TS-getrokken strooier een maximale stuurhoek tot 28 °. Dat betekent: met een spoorbreedte van 1800 mm en een bandbreedte van 520 mm is exacte spoorvolgning mogelijk. De automatische besturing maakt zelfs tegensturen op een helling mogelijk. Zodra de aandrijving van de strooischotels wordt uit geschakeld en een snelheid van 15 km/u wordt overschreden, schakelt de besturing automatisch uit en zorgt hij voor veilig wegtransport bij snelheden tot 60 km/u.

### Voordelen fuseebesturing

- ✔ Stuurhoek tot 28 °
- ✔ Minimale draaistraal van 4,5 m
- ✔ Spoorvolgende naloop – om het gewas te beschermen
- ✔ Tegensturen op hellingen

## Automatische remkrachtregeling

Om ook bij hoge snelheden en verschillende belasting condities veilig over de weg te rijden, wordt voor de ZG-TS een optionele automatische lastafhankelijke remkrachtregeling aangeboden. Het elektro-nische remsysteem (EBS) ontvangt van het online weegsysteem Profis het signaal om de lastafhankelijke remkracht te bepalen. Omdat het weegsysteem de hoeveelheid in de voorraadtrechter continu bepaalt, past de daaruit afgeleide remkracht zich automatisch aan. Op deze manier, kan onder alle belastingen zeer gevoelige worden geremd. Hiermee voldoet de ZG-TS ook aan de vereisten van EU-verordening 167/2013.

### Voordelen van het elektronisch gestuurde remsysteem

- ✔ Belastingafhankelijk remeffect
- ✔ Comfortabele en veilig rijden op de weg
- ✔ Maximale veiligheid op de kopakker en op hellingen



# Uitvoeringen

Perfect tot in detail

## Veiligheid gaat voor!

Het optionele camerasysteem wordt vooral gebruikt voor de veiligheid bij het manoeuvreren. De hoge resolutie monitor met ontspiegeld glas met verlichte achtergrond kan ook het beeld van twee camera's tegelijk weergeven. Eveneens is ook een koppeling aan een bestaande ISOBUS-terminal met analoge video-ingang mogelijk.



- ✔ Ook met de analoge video-ingang van de AmaTron 4 kan het beeld van de camera alternatief worden weergegeven

## Het oprolbare dekseil – Comfortabel en betrouwbaar

Het hydraulisch oprolbaar afdekkleed is ook bijzonder comfortabel. Het kan gemakkelijk en veilig vanuit de tractorcabine worden in- en uitgerold. Dankzij het slimme spanmechanisme van het zeildoek rolt het stevig en dicht tegen de voorraadtrechter, zodat er geen water, vuil of meststoffen kunnen ophopen. Op dezelfde manier zorgt het strak opgerolde zeildoek ervoor dat bijna de gehele trechteropening kan worden gebruikt zonder hinder van een buizenframe of slaphangend zeildoek.



- ✔ Hydraulisch bediend oprolbaar afdekkleed

## Werkverlichtingsset – helder licht op elk tijdstip

Met de optionele werkverlichting kunnen belangrijke posities van de strooier adequaat worden verlicht, zelfs 's nachts. Krachtige LED-schijnwerpers verlichten de binnenkant van de voorraadtrechter om het niveau te bewaken en het laden te vergemakkelijken. Voor controle van de roersystemen en bij het verwisselen van de strooisets, zijn extra werkklampen geïnstalleerd. Daarnaast zijn er werkklampen aan de zijkanten, die worden gebruikt om het strooibeeld tijdens nachtelijk gebruik te verlichten en dienen tegelijkertijd als hulpmiddel bij het vullen.



- ✔ Werkverlichting voor de binnenkant van de voorraadtrechter

# Technische gegevens

## Getrokken strooier ZG-TS

Type machine	ZG-TS 7501 ProfisPro	ZG-TS 10001 ProfisPro
Werkbreedte (m)	15–54	
Trechterinhoud (l)	7.500	10.000
Toegestaan totaalgewicht (kg)	12.500	12.500
Max. draagvermogen (kg)	8.650	8.500
Vulhoogte (m) + statische straal van de banden	1,71	1,98
Vulbreedte (m)	4,09	
Vuldiepte (m)	1,94	
Totale lengte (m)	7,33	
Totale breedte (m), (afhankelijk van de gemonteerde banden)	2,48–2,90	
Totale hoogte (m), (afhankelijk van de gemonteerde banden)	2,68–3,03	2,95–3,30
Strooischotelaandrijving	Hydraulische aandrijving met olietoevoer uitsluitend van de tractor. Oliebehoefte met gestuurde as max. 130 l/min Oliebehoefte zonder gestuurde as max. 105 l/min  Hybride aandrijving met gecombineerde olietoevoer Oliebehoefte met gestuurde as max. 85 l/min Oliebehoefte zonder gestuurde as max. 60 l/min	
Weegtechniek	ProfisPro incl. koppelmetering FlowControl	
Min. gewicht (kg) (zonder extra uitrusting)	3.850	4.000

Afbeeldingen, inhoud en informatie over technische gegevens zijn niet-bindend en kunnen variëren afhankelijk van de uitrusting. De geldende bepalingen van landspecifieke verkeersregels moeten worden nageleefd, zodat een bijzondere vergunningsplicht kan ontstaan. De toegestane belasting van de assen en het toegestane totale gewicht van de tractor controleren. Niet alle genoemde combinatiemogelijkheden kunnen door alle tractorfabrikanten worden gerealiseerd.

## Strooien van kalk en kunstmest met ZG-TX

De combistrooier ZG-TX van AMAZONE kan zowel kalk als kunstmest strooien. Het strooiwerk van de machine kan in korte tijd worden omgebouwd voor kalk. Kalk wordt dan effectief gestrooid op werkbreedtes tot 16 meter en tankvolumes tussen 6.800 en 11.200 liter. Meer informatie is te vinden in de speciale brochure "Combistrooier ZG-TX".



# ZG-TS Truck

Precisie in combinatie met de voordelen van een transportvoertuig



**PRODUCTFILM**  
U ziet meer



15 m tot 54 m

7.500 l  
of 10.000 l

128 secties

Kunstmest, pellets,  
zaden, slakkenkorrels

## Meer efficiëntie en flexibiliteit

De opbouwstrooier ZG-TS Truck is de ideale oplossing voor loonwerkers en bedrijven die grote afstanden tussen het veld en het erf snel moeten overbruggen. Door inzet van een transportvoertuig kunnen de strooiers bovendien met een grotere bodemvrijheid en spoorbreedte worden gebruikt, zodat de inzetmogelijkheden worden verruimd. Ook de capaciteit kan met de zelfrijder duidelijk worden verhoogd. Omdat de ZG-TS Truck ook als opbouwstrooier met de intelligente systemen ProfisPro, WindControl en ArgusTwin wordt geleverd, stelt deze wat betreft precisie ook in dit segment van zelfrijders nieuwe normen.



## Voordelen van de ZG-TS Truck

- ✔ Meer wendbaarheid op de boerderij en het veld
- ✔ Meer capaciteit op de weg, dankzij hogere transportsnelheden
- ✔ Gebruik maken van de voordelen van het transportvoertuig, zoals grotere bodemvrijheid en spoorbreedte
- ✔ Optimaal zwaartepunt door lediging van achteren naar voren

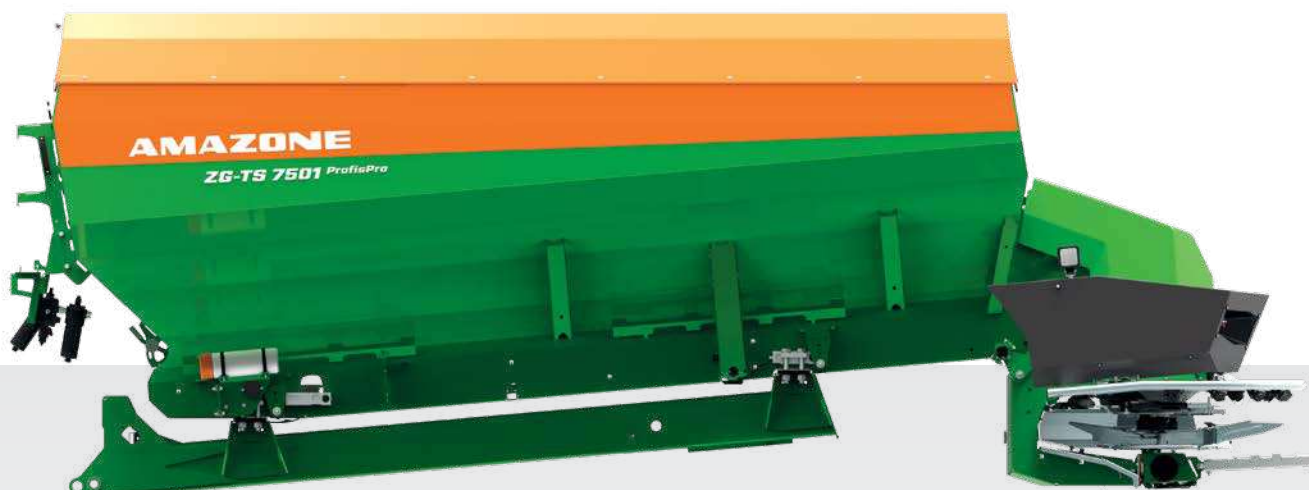

- ✔ Optimale gewichtsverdeling door naar voren geneigde voorraadtrechter

# Het beste van twee werelden

KTL dompellak gecombineerd met poedercoating

**7 years**  
garantie

against perforation corrosion



register  
enregistrer  
registrieren



De nieuwe coating in combinatie met uitgebreide roestvrijstalen componenten leidt tot een hoge bedrijfszekerheid en duurzaamheid.



De KTL-dompelprimer van alle componenten maakt een bijna volledige bescherming tegen corrosie mogelijk.



De dubbele bescherming door de extra dikke poedercoating verbetert de bescherming tegen mechanische belasting.

## Hoogwaardige coating in meerdere lagen

De lak van een kunstmeststrooier wordt bijzonder belast. De lak moet de strooier beschermen tegen corrosie, vooral bij het gebruik van kunstmest en vocht. Vanaf modeljaar 2022 hanteren we een nieuw lakproces voor de kunstmeststrooiers van de series ZA-V, ZA-TS en ZG-TS. Dit is enerzijds een kathodische dompelcoating (afgekort KTL) als primer voor een optimale bescherming aan de binnenzijde van de buiswanden en anderzijds een poedercoating voor een hoogwaardige visuele afwerking met een extra dikke verflaag als verhoogde bescherming tegen mechanische belasting.

## 7 jaar fabrieksgarantie!

Dankzij dit geoptimaliseerde lakproces kan AMAZONE klanten vanaf modeljaar 2022 een fabrieksgarantie van zeven jaar tegen doorroesten bieden. Vanaf 1 januari 2023 kan de klant de garantie voor de ZA-V-, ZA-TS- en ZG-TS-series vanaf modeljaar 2022 eenvoudig activeren in het myAmazonefabrikantenportaal onder de daar vermelde voorwaarden ([www.amazone.net/7-years](http://www.amazone.net/7-years)) na de juiste registratie en daarna zorgeloos starten.

## Uw voordelen

- ✔ **Kathodische dompelprimer**
  - Bestrijding van infiltratie van roest
  - best mogelijke bescherming ook op de binnenwanden van het frame
- ✔ **Afwerking met poedercoating**
  - dubbele bescherming dankzij een extra poedercoating
  - verbeterde weerstand tegen mechanische belasting
- ✔ **Kwaliteit en betrouwbaarheid**
  - alle componenten van het strooiwerk en alle hydrauliek koppelingen van roestvrij staal
  - schokbestendige, UV- en chemicaliënbestendige kunststof roosters

## Hoogwaardig meerlaags lakwerk - het nieuwste op alle gebieden:

- ① 14-traps lakvoorbereiding (bijv. ontvetten)
- ② Zinkfosfateren bestrijdt zo effectief mogelijk roestvorming
- ③ Dikke laag KTL-dompelprimer voor uitgebreide corrosiebescherming, ook in holle ruimtes en op slecht toegankelijke plaatsen
- ④ Poedercoating voor een premium uitstraling en extra dikke verflaag voor een betere bescherming tegen mechanisch belasting

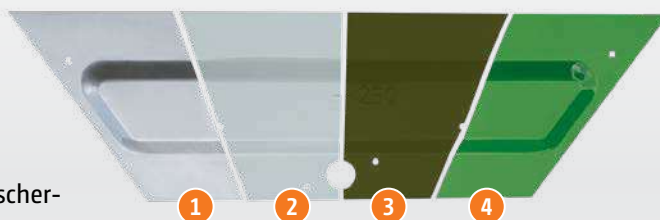

De combinatie van beproefde lakprocessen brengt het beste van alle gebieden samen, met als resultaat een hoogwaardige meerlaagse lakafwerking

# Het origineel is eenvoudigweg beter

AMAZONE service en kwaliteit



Ervaring loont. Daarom garandeert AMAZONE u de hoogste kwaliteit dankzij een hoge productiediepte in onze eigen Europese fabrieken - en dat al meer dan 140 jaar. Het origineel is eenvoudigweg beter.

In de meeste gevallen moet alles heel snel gaan, vooral als het gaat om korte perioden voor optimale bemesting. Daarom biedt AMAZONE een eersteklas onderdelenservice met originele onderdelen die nauwkeurig zijn afgestemd op uw machine. Zo is uw machine altijd klaar voor gebruik - kwaliteit, wereldwijd beschikbaar.

De basis voor onze wereldwijde onderdelenlogistiek is ons globale onderdelenmagazijn (Global Parts Center) in Tecklenburg-Leeden in Duitsland. Deze zorgt voor een optimale beschikbaarheid van onderdelen, ook voor oudere machines. Wanneer u ons nodig hebt, staat het AMAZONE serviceteam voor u klaar, ondersteund door een landelijk netwerk van competente en goed opgeleide verkooppartners en servicetechnici.

AMAZONE biedt ook een intensieve introductie in de bediening en besturing van uw nieuwe machine op uw veld aan door een getrainde medewerker van het AMAZONE-team. Optioneel kunt u via "SmartLearning", het interactief trainingsprogramma voor gebruikers van AMAZONE, u al vertrouwd maken met de bediening van de machine voordat deze voor de eerste keer in bedrijf wordt gesteld.

Efficiënte bemesting vanaf de eerste meter.

**Uw voordelen van originele onderdelen en slijtdelen:**

- ✔ Kwaliteit, betrouwbaar en capaciteit
- ✔ Directe beschikbaarheid, ook voor oudere machines
- ✔ Hogere inruilwaarde van de gebruikte machine



# myAMAZONE

voor meer capaciteit



Nu registreren

[www.amazone.net/myamazone](http://www.amazone.net/myamazone)



GARANTIE

## »» Registreer nu en vraag 7 jaar garantie tegen doorroesten aan!

- ✔ Verbeter de bescherming van uw machine tegen doorroesten met een fabrieksgarantie van 7 jaar.
  - » De garantieaanbieding kan worden aangevraagd binnen de contractuele garantieperiode van 12 maanden na eerste ingebruikstelling.

## »» Registreer nu en vraag 24 maanden fabrieksgarantie aan!

- ✔ Verbeter de bescherming van uw machine met een fabrieksgarantie van 2 jaar.
  - » De garantieaanbieding kan worden aangevraagd binnen de contractuele garantieperiode van 12 maanden na eerste ingebruikstelling.

NIEUW!



RESERVEONDERDELEN

## »» Reserveonderdelen - Vind nu nog eenvoudiger de juiste reserveonderdelen voor uw machine!

- ✔ Met één klik de juiste reserveonderdelenlijst voor uw machine.
- ✔ Identificeer het juiste onderdeel in de explosietekeningen in een handomdraai.
- ✔ Stel een winkelmandje samen en stuur dit naar uw servicepartner.



INSTELLING EN  
BEDIENING

## »» Voer nu uw machinenummer in en krijg in één oogopslag alle informatie die u nodig hebt om de prestaties van uw machine te maximaliseren

- ✔ Start van het seizoen en inbedrijfstelling
- ✔ Instelling en bediening
- ✔ Reserveonderdelen en gebruikershandleidingen
- ✔ Onderhoud en opslag



# Spreader Application Center

Ontwikkelingscentrum voor strooiers

Het Spreader Application Center (SAC) met kunstmestlaboratorium (meer dan 30.000 monsters), strooihal (meer dan 100.000 strooioproeven), klantenservice en eigen software-ontwikkeling vormt het hart van de ontwikkeling van de bemestingstechniek van AMAZONE. Het bedrijf werkt al tientallen jaren aan het optimaliseren van kunstmeststrooiers met baanbrekende technologieën zoals AutoTS, ArgusTwin en WindControl of het gebruik van kunstmatige intelligentie voor EasyCheck of EasyMix.

Het doel is om een exacte dwarsverdeling en nauwkeurigheid van hoeveelheden te bereiken, onder alle omstandigheden en voor alle soorten kunstmest, om onze klanten optimaal te ondersteunen - en dit al sinds 1950, toen de eerste handmatige strooioproeven werden uitgevoerd. Vandaag de dag kunnen in een van de modernste strooihallen ter wereld werkbreedtes tot 72 meter worden getest en digitaal worden geanalyseerd met onze eigen software. We bieden onze klanten ook de mogelijkheid om hun kunstmestmonsters

(5 kg) te analyseren en individuele aanbevelingen te kunnen doen voor de optimale instellingen van de strooier en het strooibeeld van hun eigen kunstmestmonsters. De aanbevelingen kunnen direct via een QR-code in de mySpreader-app worden gelezen en onmiddellijk worden gebruikt om uw kunstmeststrooier aan te passen.

Dankzij de toegang tot de uitgebreide kunstmestdatabase van SAC voor alle soorten kunstmest en alle typen strooiers kunt u de tientallen jaren ervaring en expertise op het gebied van bemestingstechniek benutten - voor de beste resultaten en maximale efficiëntie!

#### Uw voordelen

- ✔ Uitgebreide kunstmestdatabase voor alle typen strooiers
- ✔ Gratis instellingsadvies voor uw eigen kunstmestmonsters
- ✔ Direct contact voor vragen over strooierinstellingen of onbekend strooigoed

## Alleen betrouwbaar gestrooid is uw meststof goud waard

De AMAZONE-KunstmestService werkt nauw samen met bekende producenten van meststoffen over de hele wereld om u zo snel mogelijk van de beste instellingswaarden te voorzien. AMAZONE heeft wereldwijd een naam voor nauwkeurige strooitabellen.



## KunstmestService – Zo kunt u ons bereiken:

De KunstmestService is grensoverschrijdend. Maar niet alleen in geografische zin. Of uw kunstmeststrooier nu 5 of 50 jaar oud is, wij kunnen u altijd bijstaan met betrouwbaar en vakkundig advies.

Internet: [www.amazone.net](http://www.amazone.net)  
 E-Mail: [duengeservice@amazone.de](mailto:duengeservice@amazone.de)  
 Telefoon: +49 (0)5405 501-111  
 WhatsApp: +49 (0)175-488 9573

Met behulp van de gratis mySpreader-app kunnen AMAZONE-kunstmeststrooiers optimaal worden ingesteld:



Moderne kunstmeststrooiertesthal

# mySpreader-App

Het alles-in-één pakket voor de perfecte strooierinstelling

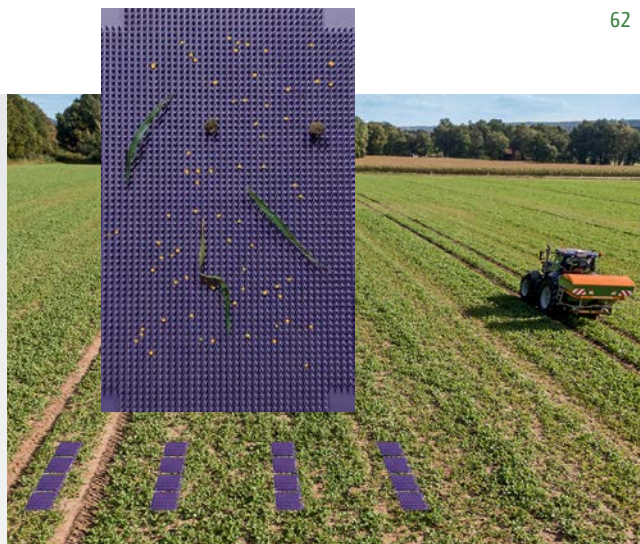

EasyCheck maakt deel uit van de mySpreader-app

## Dat is kunstmestservice!

De optimale strooierinstelling is een belangrijke basis voor een gelijkmatige plantengroei. De grote variabiliteit van de kunstmest vormt een grote uitdaging. Met het alles-in-één-pakket van de mySpreader-app heeft de gebruiker de complete kunstmestdatabase bij de hand en kan hij terugvallen op de gecombineerde expertise van het Spreader Application Center (SAC). Op basis van het machinetype, de individuele kunstmestsoort, de werkbreedte en de strooihoeveelheid krijgt de gebruiker nauwkeurige aanbevelingen voor de instelling van de betreffende AMAZONE-kunstmeststrooier.

Met uitgebreide functies zoals kalibratiehulp, EasyCheck, EasyMix en verbinding via Bluetooth wordt de mySpreader-app een handige manager voor uw strooier.

### Uw voordelen

- ✔ Centrale app voor alle strooierinstellingen
- ✔ De volledige kunstmestdatabase binnen handbereik
- ✔ Overzichtelijk en intuïtief in gebruik

## EasyCheck mobiele testbank met AI – altijd nauwkeurig!

De camerafunctie in de mySpreader-app is voorzien van kunstmatige intelligentie voor het gebruik van de EasyCheck digitale mobiele testbank. Bij het fotograferen van de uitgelegde opvangmatten worden vreemde voorwerpen, zoals grond of bladeren, gedetecteerd en betrouwbaar uitgefilterd. De app berekent de verdeling van de kunstmest en geeft precieze instellingsadviezen voor een eenvoudige optimalisatie van de dwarsverdeling.

## EasyMix – geoptimaliseerde instelling en beoordeling van gemengde meststoffen

Kunstmestmengsels bestaande uit individuele componenten hebben verschillende strooi-eigenschappen. De EasyMix instelhelp controleert de combineerbaarheid van de afzonderlijke meststoffen op basis van de strooi-beeldinformatie en levert geoptimaliseerde instelwaarden voor uw strooier.

Alle instelwaarden van de mySpreader applicatie kunnen via een Bluetooth-adapter naar de AMAZONE-kunstmeststrooier worden overgedragen. Dat bespaart tijd, voorkomt instelfouten en is duidelijk comfortabeler.





# AMAZONE



**AMAZONEN-WERKE H. DREYER SE & Co. KG**

Postbus 51 · D-49202 Hasbergen-Gaste · Telefoon: +49 (0)5405 501-0 · Fax: +49 (0)5405 501-193

**Invoerder voor België · N.V. HILAIRE VAN DER HAEGHE S.A.**

Boomsesteenweg 174 · B-2610 Antwerpen (Wilrijk) · Telefoon: 03/821.08.30 · Fax: 03/821.08.86  
www.hh-agri.be · E-mail: amazone@vanderhaeghe.be